

Vostro™ | A840/A860

**Beállítási és gyors
referencia kézikönyv**



Megjegyzések, közlemények és figyelmeztetések



MEGJEGYZÉS: A MEGJEGYZÉSEK a számítógép biztonságosabb és hatékonyabb használatát elősegítő fontos tudnivalókat tartalmaznak.



FIGYELMEZTETÉS: A FIGYELMEZTETÉS hardverhiba vagy adatvesztés potenciális lehetőségére hívja fel a figyelmet, egyben közli a probléma elkerülésének módját.



VIGYÁZAT! A VIGYÁZAT jelzések esetleges tárgyi és személyi sérülésekre, illetve életveszélyre hívják fel a figyelmet.

A Macrovision termékére vonatkozó nyilatkozat

Ez a termék olyan szerzői jogokkal védett technológiát tartalmaz, amelyre Egyesült Államokbeli szabadalmak és más szellemi tulajdonjogok érvényesek. A szerzői jog hatálya alá tartozó védelmi technológia kizárólag a Macrovision Corporation engedélyével, csak otthoni vagy egyéb korlátozott megtekintési célra használható fel, amennyiben a Macrovision Corporation más felhatalmazást nem ad. Tilos a termék visszafejtése vagy gépi kódból történő visszafordítása.

**A dokumentumban közölt információ külön értesítés nélkül is megváltozhat.
© 2008 Dell Inc. Minden jog fenntartva.**

A Dell Inc. előzetes írásos engedélye nélkül szigorúan tilos a dokumentumokat bármilyen módon sokszorosítani.

A szövegben használt márkanév: a *Dell*, a *DELL* logó, a *Vostro*, a *Wi-Fi Catcher* és a *DellConnect* Dell Inc. védjegyei; a *Bluetooth* az Bluetooth SIG, Inc. bejegyzett védjegye, és a Dell licenc alapján használja; az *Intel*, a *Pentium*, a *Core* és a *Celeron* az Intel Corporation bejegyzett védjegye az Egyesült Államokban és más országokban; a *Microsoft*, a *Windows*, a *Windows Vista* és a *Windows Vista* Start gombjának emblémája a Microsoft Corporation védjegye vagy bejegyzett védjegye az Egyesült Államokban és/vagy más országokban.

A dokumentumban más védjegyek és kereskedelmi megnevezések is szerepelhetnek, hivatkozásként a termékmárkák és megnevezések tulajdonosaira. A Dell Inc. elhárít minden, a sajátján kívüli védjegyekkel és márkanévvel kapcsolatban benyújtott tulajdonjogi keresetet.

PP37L, PP38L

2008. augusztus

A.sz. F535J

Mód. A02

Tartalomjegyzék

A számítógép	5	Műszaki adatok	19
Előlnézet	5	Hibaelhárítás	31
Jobb oldali nézet	6	Hibaüzenetek	31
Bal oldali nézet	8	Rendszerüzenetek	41
Az akkumulátor eltávolítása	11	Szoftveres és hardveres problémák megoldása	44
Gyors telepítés	13	Dell Diagnostics	44
Csatlakozás az Internethez	15	Hibaelhárítási javaslatok	47
Internetkapcsolat beállítása	16	Tápellátással kapcsolatos problémák	48
Információk átvitele az új számítógépre	18	Memóriaproblémák	50
		Lefagyások és szoftverproblémák	51
		Dell Technical Update szolgálat	54
		Dell támogatási központ	54

Szoftver újratelepítése	57	Segítségkérés.	71
Illesztőprogramok	57	Segítségyszerzés.	71
Az illesztőprogramok megkeresése	57	Műszaki támogatás és ügyfélszolgálat	72
Az illesztőprogramok és segédprogramok újratelepítése . . .	58	Online Szolgáltatások	73
Az operációs rendszer visszaállítása . . .	62	AutoTech Service	74
A Microsoft® Windows® rendszer- visszaállítás használata	62	Automatizált rendelési állapot szolgálat	74
Az operációs rendszer adathordozójának használata	64	Problémák a rendeléssel	74
Információforrások	67	Termékinformáció	74
		Eszközök visszaküldése garanciális javításra vagy visszafizetésre	75
		Telefonhívás előtti teendők.	76
		Kapcsolatba lépés a Dell-lel	78
		Tárgymutató	79

A számítógép

Előnézet

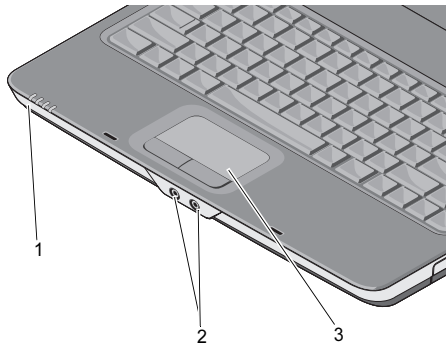

1 az eszközök állapotjelző lámpái

2 audiocsatlakozók

3 érintőpad

AZ ESZKÖZÖK ÁLLAPOTJELZŐ LÁMPÁI

A lámpák a tenyértámaszon, a számítógép elején találhatóak, és az alábbiakat jelzik:



Bekapcsolást jelző lámpa –
A számítógép bekapcsolásakor világítani kezd, és villog, ha a számítógép energiakezelési üzemmódban van.



Merevlemez-meghajtó üzemjelzője –
Világít, amikor a számítógép adatokat olvas vagy ír.



FIGYELMEZTETÉS:

Az adatok elvesztésének elkerülése érdekében a számítógépet soha ne kapcsolja ki, amikor a lámpa villog.



A számítógép





Akkumulátor állapotjelző fénye – Folyamatos világítással vagy villogással jelzi az akkumulátor töltöttségi állapotát.



WiFi állapotjelző lámpa – Világít, ha a vezeték nélküli hálózat engedélyezve van.

AUDIOCSATLAKOZÓK

Csatlakoztathatja a fejhallgatót a  csatlakozóra.

Csatlakoztathatja a mikrofont a  csatlakozóra.

ÉRINTŐPAD — Az egér funkcióját látja el.

Jobb oldali nézet

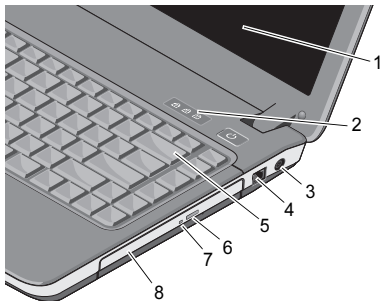

- | | | | |
|---|--------------------------------|---|------------------------------------|
| 1 | képernyő | 2 | a billentyűzet állapotjelző-lámpái |
| 3 | hálózati tápadapter csatlakozó | 4 | modemcsatlakozó |
| 5 | billentyűzet | 6 | optikai meghajtó kiadógombja |
| 7 | optikai meghajtó lámpája | 8 | optikai meghajtó |

KÉPERNYŐ — A képernyőre vonatkozó bővebb információért lásd a *Dell Technology Útmutatót*.

A BILLENTYŰZET ÁLLAPOTJELZŐ LÁMPÁI —

A billentyűzet fölött elhelyezett lámpák a következőket jelzik:



Akkor világít, ha a számbillentyűzet be van kapcsolva.



Akkor világít, ha a nagybetűs üzemmód (Caps Lock) engedélyezve van.



Akkor világít, ha a Scroll Lock funkció be van kapcsolva.

HÁLÓZATI TÁPADAPTER

CSATLAKOZÓ — Segítségével váltakozó áramú adaptert csatlakoztathat a számítógéphez. A váltóáramú adapter a hálózati váltóáramot a számítógép számára szükséges egyenárammá alakítja át. A váltóáramú adaptert a számítógép kikapcsolt, illetve bekapcsolt állapotában egyaránt csatlakoztathatja.



VIGYÁZAT! A váltóáramú adapter világszerte bármely hálózati csatlakozóaljzattal működik.

Mindemellett a tápcsatlakozók és elosztók országoként eltérőek lehetnek. Nem megfelelő kábel használata, vagy a kábel csatlakozóaljzathoz vagy elosztóhoz történő helytelen csatlakoztatása tüzet okozhat, vagy a készülék károsodását okozhatja.



MEGJEGYZÉS: A tápkábelt és az adapter határozottan csatlakoztassa, majd ellenőrizze, hogy a lámpa világít-e.

MODEMCSATLAKOZÓ (RJ-11)



A telefonvonal csatlakoztatására szolgál.

A modem használatával kapcsolatos információt a számítógéphez kapott online dokumentációban talál.

BILLENTYŰZET — Az billentyűzetre vonatkozó bővebb információért lásd a *Dell Technology Útmutatót*.

OPTIKAI MEGHAJTÓ — Az optikai meghajtóra vonatkozó bővebb információért lásd a *Dell Technology Útmutatót*.

Bal oldali nézet

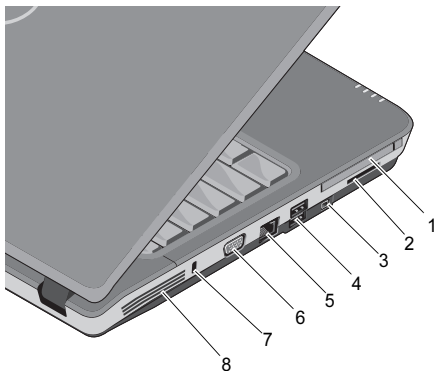

- | | | | |
|---|---|---|---------------------------------|
| 1 | PC-kártya nyílása | 2 | 3 az 1-ben kártyaolvasó nyílása |
| 3 | IEEE 1394a csatlakozó | 4 | USB-csatlakozók (2) |
| 5 | hálózati csatlakozó | 6 | VGA-csatlakozó |
| 7 | biztonsági készülék kábeléhez való nyílás | 8 | szellőzőnyílások |

PC-KÁRTYA NYÍLÁSA — Egy PC-kártya behelyezésére alkalmas (például modem vagy hálózati adapter). A számítógép szállításakor a nyílásba egy üres kártya van helyezve, amelynek használatával megakadályozhatja, hogy a számítógép belsejébe idegen anyag kerüljön, amikor nincs behelyezve kártya.

3 AZ 1-BEN KÁRTYAOLVASÓ

NYÍLÁSA — Egyszerűen és kényelmesen megtekintheti és megoszthatja az alábbi típusú memóriakártyákon tárolt digitális fényképeket, zene- és videofájlokat, valamint dokumentumokat:

- Secure Digital (SD) memóriakártya
- Secure Digital High Capacity (SDHC) kártya
- Multimedia Card (MMC)

IEEE 1394A CSATLAKOZÓ — Az IEEE 1394a nagysebességű adatátvitelt támogató eszközök csatlakoztatására szolgál, mint egyes digitális videokamerák.

USB-CSATLAKOZÓK

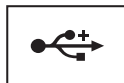

USB-eszközök (például egér, billentyűzet, nyomtató stb.) csatlakoztatására szolgál.

HÁLÓZATI CSATLAKOZÓ (RJ-45)

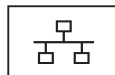

A számítógépet csatlakoztatja a hálózatra. A csatlakozó melletti két jelzőfény jelzi a vezetékes hálózati csatlakozás állapotát és aktivitását.

A hálózati adapter használatával kapcsolatban lásd a számítógéphez mellékelt felhasználói útmutatót.

VGA-CSATLAKOZÓ



Videoeszközök (például monitor) csatlakoztatására szolgál.

BIZTONSÁGI KÉSZÜLÉK KÁBELÉHEZ

VALÓ NYÍLÁS — Ezen keresztül csatlakoztathat kereskedelmi forgalomban kapható lopásgátló eszközt a számítógéphez.

SZELLŐZŐNYÍLÁSOK — A számítógép belső ventilátort használ a levegő nyílásokon keresztül történő keringetéséhez, amely megakadályozza a számítógép túlmelegedését. A ventilátor automatikusan bekapcsol, ha a számítógép túl meleggé válik.



VIGYÁZAT! A számítógép szellőző- és egyéb nyílásait soha ne zárja el, a nyílásokon semmit ne dugjon be, illetve ne hagyja, hogy a nyílásokban por rakódjon le. Működés közben ne tartsa a számítógépet rosszul szellőző helyen, például becsukott táskában. A levegő keringésének megakadályozása károsíthatja a számítógépet, vagy tüzet okozhat. A számítógép bekapcsolja a ventilátort, amikor felmelegedik. A ventilátor által keltett zaj normális, és nem jelenti azt, hogy probléma lenne a ventilátorral vagy a számítógéppel.

Az akkumulátor eltávolítása



VIGYÁZAT! A számítógép belsejében végzett munka előtt olvassa el figyelmesen a számítógéphez mellékelt biztonsági tudnivalókat. A biztonsági kérdések terén leginkább bevált gyakorlatokkal kapcsolatos további útmutatások a Regulatory Compliance (Szabályozási megfelelés) honlapján olvashatók a www.dell.com/regulatory_compliance oldalon.



VIGYÁZAT! Nem megfelelő akkumulátor használata növeli a tűz- és robbanásveszélyt. Az akkumulátort csak a Delltől származó, kompatibilis akkumulátorra cserélje. Az akkumulátort az Ön Dell™ számítógépével történő használatra terveztük. Számítógépéhez ne használjon más számítógépekből származó akkumulátort.



VIGYÁZAT! Az akkumulátor eltávolítása és cseréje előtt kapcsolja ki a számítógépet, húzza ki a tápadaptert a konnektorból és a számítógépből, húzza ki a modemet a fali aljzatból és a számítógépből, és válasszon le minden külső kábelt a számítógépről.

A számítógép

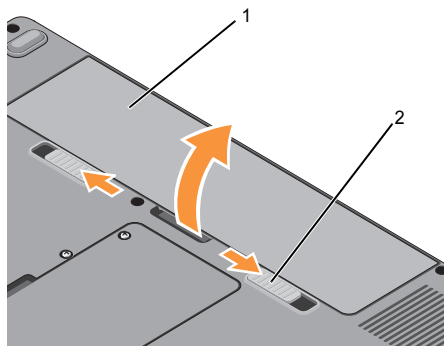

- 1 akkumulátor 2 az akkumulátor
kioldóreteszei (2 db)

Az akkumulátor eltávolítása:

- 1 Győződjön meg a számítógép kikapcsolt állapotáról.
- 2 Csúsztassa el a számítógép alján található két kioldóreteszt, majd emelje ki az akkumulátort.

Az akkumulátor visszahelyezésekor az akkumulátort csúsztassa a rekeszbe addig, amíg az a helyére nem pattan.

Gyors telepítés



VIGYÁZAT! A számítógép belsejében végzett munka előtt olvassa el figyelmesen a számítógéphez mellékelte biztonsági tudnivalókat. A biztonsági kérdések terén leginkább bevált gyakorlatokkal kapcsolatos további útmutatások a Regulatory Compliance (Szabályozási megfelelés) honlapján olvashatók a www.dell.com/regulatory_compliance oldalon.



VIGYÁZAT! A váltóáramú adapter világszerte bármely hálózati csatlakozóaljzattal működik. Mindemellett a tápcsatlakozók és elosztók országonként eltérőek lehetnek. Nem megfelelő kábellel vagy ha azt helytelenül csatlakoztatja a hálózati csatlakozóaljzatra vagy elosztóra, tüzet okozhat vagy a készülék károsodását okozhatja.



FIGYELMEZTETÉS: Amikor kihúzza a váltakozó áramú adapter kábelét a számítógépből, fogja meg a csatlakozót (ne a kábelt), majd húzza meg határozottan, de óvatosan a kábel sérülésének elkerülése érdekében. Amikor felcsavarja a váltakozó áramú adapter kábelét, győződjön meg róla, hogy követi a csatlakozó szögét, hogy elkerülje a kábel sérülését.



MEGJEGYZÉS: Egyes eszközök nem találhatóak a csomagban, ha nem rendelte meg azokat.

Gyors telepítés

- 1 Csatlakoztassa a váltakozó áramú átalakítót a számítógép tápcsatlakozójához és a fali csatlakozóaljzathoz.

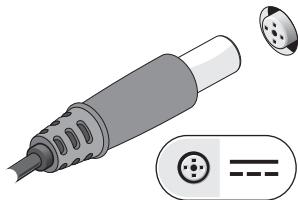

- 2 Csatlakoztassa a hálózati kábelt.

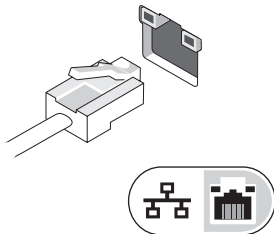

- 3 Csatlakoztassa az USB-eszközöket, például az egeret vagy billentyűzetet.

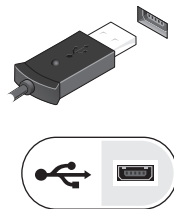

- 4 Nyissa fel a számítógép képernyőjét, és a számítógép bekapcsolásához nyomja meg a tápellátás gombot.



- MEGJEGYZÉS:** Javasoljuk, hogy bármilyen kártya telepítése előtt, a számítógép dokkoló állomáshoz vagy egyéb külső eszközhöz, például nyomtatóhoz történő csatlakoztatása előtt egyszer indítsa újra a számítógépet.

- 5 Kapcsolódjon az internethez. További információért lásd: „Csatlakozás az Internethez”, 15. oldal.

Csatlakozás az Internethez

- MEGJEGYZÉS:** Az internetszolgáltatók és ajánlataik országoként változnak.

Az internethez való csatlakozáshoz szüksége van egy modemes vagy hálózati kapcsolatra, valamint egy internetszolgáltatóra. Amennyiben betárcsázós kapcsolatot használ, az internetkapcsolat beállítása előtt csatlakoztassa a telefonvonalat a számítógép modem-csatlakozójába és a telefon fali aljzatába. Amennyiben DSL- vagy kábel/műholdas modemkapcsolatot használ, kérjen útmutatást a beállításhoz internetszolgáltatójától.

Internetkapcsolat beállítása



MEGJEGYZÉS: Az ebben a részben szereplő utasítások csak Windows Vista® operációs rendszerrel működő számítógépekre vonatkoznak.

Internetkapcsolat beállítása az internet-szolgáltató (ISP) által nyújtott ikon segítségével.

- 1 Mentsen el, és zárjon be minden nyitott fájlt, majd lépjen ki minden futó alkalmazásból.
- 2 Duplán kattintson az internetszolgáltató ikonjára a Microsoft® Windows® asztalon.
- 3 A beállítás elvégzéséhez kövesse a képernyőn megjelenő utasításokat.

Amennyiben az asztalon nem található meg az internetszolgáltató ikonja, vagy ha másik internetszolgáltatóval szeretne internetkapcsolatot létrehozni, kövesse az alábbi szakaszban található lépéseket.



MEGJEGYZÉS: Amennyiben nem tud kapcsolódni az internethez, olvassa el a *Dell Technology útmutatót*. Amennyiben a múltban sikeresen csatlakozott, lehetséges, hogy az internetszolgáltató (ISP) átmeneti üzemzavaráról van szó. Lépjen kapcsolatba internetszolgáltatójával a szolgáltatás állapotának ellenőrzése céljából, vagy próbálja meg újra a csatlakozást később.



MEGJEGYZÉS: Készítse elő az internetszolgáltatótól kapott információkat. Amennyiben nincs internetszolgáltatója, tanulmányozza a Csatlakozás az internethez varázslót.

Microsoft® Windows Vista® operációs rendszer

- 1 Mentsen el, és zárjon be minden nyitott fájlt, majd lépjen ki minden futó alkalmazásból.
- 2 Kattintson a Windows Vista **Start** gombjára  → **Vezérlőpult**.
- 3 A **Hálózat és internet** elemnél válassza a **Kapcsolódás az internethez** lehetőséget.
- 4 A **Kapcsolódás az internethez** ablakban, válassza vagy a **Szélessáv (PPPoE)** vagy a **Telefonos kapcsolat** lehetőséget, attól függően, hogy hogyan akar csatlakozni.

- Válassza a **Szélessáv** lehetőséget, ha DSL, műholdas modem, kábeltelevíziós modem vagy Bluetooth vezeték nélküli technológia használatával kíván csatlakozni az internetre.
- Válassza a **Telefonos kapcsolat** elemet, ha telefonos modemet vagy ISDN-kapcsolatot használ.



MEGJEGYZÉS: Amennyiben nem tudja, hogy milyen csatlakozástípust válasszon, kattintson a **Segítség a választáshoz** gombra, vagy lépjen kapcsolatba internetszolgáltatójával.

- 5 Kövesse a képernyőn megjelenő utasításokat, és a beállítás befejezéséhez használja az internetszolgáltatójától kapott beállítási információkat.

Információk átvitele az új számítógépre



MEGJEGYZÉS: Az ebben a részben szereplő utasítások csak Windows Vista operációs rendszerrel működő számítógépekre vonatkoznak.

- 1 Kattintson a Windows Vista **Start** gombra , majd kattintson következőre: **Fájlok és beállítások átvitele**→ **Windows Áttelepítő indítása**.
- 2 A **Felhasználói fiók felügyelete** párbeszédablakban kattintson a **Folytatás** gombra.
- 3 Kattintson az **Új átvitel indítása** vagy a **Folyamatban lévő átvitel folytatása** lehetőségre.
- 4 Kövesse a Windows Áttelepítő varázsló képernyőn megjelenő utasításait.

Műszaki adatok



MEGJEGYZÉS: A kínált opciók régióként eltérőek lehetnek. Ha többet szeretne megtudni a számítógép konfigurációjáról, kattintson a **Start** → **Súgó és támogatás** menüpontra, és válassza a számítógép adatainak megtekintését.

Processzor	Vostro A840	Vostro A860
Processzor típusa	Intel® Core™ 2 Duo Intel® Pentium™ kétmagos Intel® Celeron® két- és egymagos	Intel® Core™ 2 Duo Intel® Pentium™ kétmagos Intel® Celeron® két- és egymagos
L1 gyorsítótár	32 KB instrukciónként, 32 KB-os adatgyorsítótár magonként	32 KB instrukciónként, 32 KB-os adatgyorsítótár magonként
L2 gyorsítótár	512 KB, 1 MB, 2 MB vagy 4 MB magonként (a modelltől függően)	512 KB, 1 MB, 2 MB vagy 4 MB magonként (a modelltől függően)
Külső buszsebesség	667 és 800 MHz	667 és 800 MHz

Műszaki adatok

Rendszerinformáció	Vostro A840	Vostro A860
Chipkészlet	Intel GM965 Express/ICH8M	Intel GM965 Express/ICH8M
Adatbusz szélessége	64 bit	64 bit
DRAM-busz szélessége	kétcsatornás (2) 64 bites buszok	kétcsatornás (2) 64 bites buszok
Processzor címbuszának szélessége	36 bit	36 bit
Flash EPROM	2 MB	2 MB
Grafikus busz	Belső	Belső
PCI-busz	32 bit	32 bit
Memória	Vostro A840	Vostro A860
Memóriamodul csatlakozója	két, felhasználó által hozzáférhető SODIMM foglalat	két, felhasználó által hozzáférhető SODIMM foglalat
Memóriamodul kapacitásai	512 MB, 1 GB és 2 GB 4 GB lehetséges	512 MB, 1 GB és 2 GB 4 GB lehetséges
Memória típusa	DDR2 SODIMM	DDR2 SODIMM

Memória (Folytatás)	Vostro A840	Vostro A860
Minimális memóriaméret	512 MB	512 MB
Maximális memóriaméret	4 GB	4 GB
Portok és csatlakozók	Vostro A840	Vostro A860
Audio	mikrofoncsatlakozó, sztereó fejhallgató- és hangszórócsatlakozó	mikrofoncsatlakozó, sztereó fejhallgató- és hangszórócsatlakozó
Mini-Card	egy PCI-E Mini-Card nyílás	egy PCI-E Mini-Card nyílás
Modem	RJ-11 port	RJ-11 port
Hálózati adapter	RJ-45 port	RJ-45 port
USB	két 4 érintkezős USB 2.0- kompatibilis csatlakozó	két 4 érintkezős USB 2.0- kompatibilis csatlakozó
Videokártya	15 lyukas csatlakozó	15 lyukas csatlakozó
IEEE 1394	4 érintkezős mini	4 érintkezős mini

Műszaki adatok

3 az 1-ben memóriakártya-olvasó	Vostro A840	Vostro A860
3 az 1-ben memóriakártya-vezérlő	Ricoh 5C847	Ricoh R5C847
3 az 1-ben memóriakártya-csatlakozó	3 az 1-ben combo kártya csatlakozó	3 az 1-ben combo kártya csatlakozó
Támogatott kártyák	SD/SDIO/MMC	SD/SDIO/MMC
Kommunikáció	Vostro A840	Vostro A860
Modem:		
Típus	v.92 adat- és faxmodem (MDC)	v.92 adat- és faxmodem (MDC)
Vezérlő	szoftvermodem	szoftvermodem
Interfész	HDA-busz	HDA-busz
Hálózati adapter	10/100 Ethernet LAN az alaplapon	10/100 Ethernet LAN az alaplapon
Vezeték nélküli	belső WLAN és Bluetooth® vezeték nélküli technológia támogatása (a külön beszerezhető kártyák megvásárlása esetén)	belső WLAN és Bluetooth® vezeték nélküli technológia támogatása (a külön beszerezhető kártyák megvásárlása esetén)

Videokártya	Vostro A840	Vostro A860
Videó típus:	alaplaphoz integrált, hardveres gyorsítás	alaplaphoz integrált, hardveres gyorsítás
Adatbusz	integrált grafikus kártya	integrált grafikus kártya
Képernyővezérlő	Intel Extreme Graphics	Intel Extreme Graphics
Videomemória	akár 128 MB	akár 128 MB
Audio	Vostro A840	Vostro A860
Audio típusa	kétcsatornás nagyfelbontású audio (Azalia)	kétcsatornás nagyfelbontású audio (Azalia)
Audiovezérlő	Conexant CX20561-12Z	Conexant CX20561-12Z
Sztereó átalakítás	24 bites (analóg-digitális és digitális-analóg)	24 bites (analóg-digitális és digitális-analóg)

Műszaki adatok

Audio (Folytatás)	Vostro A840	Vostro A860
Interfészek:		
Belső	belső kiváló minőségű audio (Azalia) kodek	belső kiváló minőségű audio (Azalia) kodek
Külső	bemeneti mikrofoncsatlakozó, sztereó fejhallgató- és hangszóró-csatlakozó	bemeneti mikrofoncsatlakozó, sztereó fejhallgató- és hangszóró-csatlakozó
Hangszóró	egy 4 ohmos hangszóró	egy 4 ohmos hangszóró
Belső hangszóróerősítő	2 W csatornánként 4 ohmra	2 W csatornánként 4 ohmra
Hangerőszabályozás	program menüjéből	program menüjéből
Kijelző	Vostro A840	Vostro A860
Típus (TFT aktív mátrix)	WXGA	HD
Aktív terület (X/Y)	303,36 x 189,6	344,23 x 193,53
Méretek:		
Magasság	206 mm	209,5 mm
Szélesség	320 mm	359,3 mm
Átló	358,14 mm	396,24 mm

Kijelző (Folytatás)	Vostro A840	Vostro A860
Működési szög	0° (lezárva) – 165°	0° (lezárva) – 165°
Látószög:		
WXGA vízszintes	40/40°	40/40°
WXGA függőleges	15/30°	15/30°
Képpontméret:		
HD	0,2373	0,255
Energiafelvétel (panel háttérvilágítással, jellemző):		
WXGA	6,2 W (max.) inverteszteség nélkül	6,5 W (max.) inverteszteség nélkül
Billentyűzet	Vostro A840	Vostro A860
Billentyűk száma	86 (U.S.A. és Kanada); 87 (Európa); 90 (Japán)	86 (U.S.A. és Kanada); 87 (Európa); 90 (Japán)
Elrendezés	QWERTY/AZERTY/Kanji	QWERTY/AZERTY/Kanji

Műszaki adatok

Érintőpad	Vostro A840	Vostro A860
X/Y pozíciós felbontás (grafikus üzemmód)	240 cpi	240 cpi
Méret:		
Szélesség	73,0 mm érzékelő-aktív területtel	73,0 mm érzékelő-aktív területtel
Magasság	42,9 mm (téglalap)	42,9 mm (téglalap)
Akkumulátor	Vostro A840	Vostro A860
Típus	6 cellás „intelligens“ lítium-ion 4 cellás „intelligens“ lítium-ion	6 cellás „intelligens“ lítium-ion 4 cellás „intelligens“ lítium-ion
Méretek:		
Mélység	53,4 mm	53,4 mm
Magasság	20 mm	20 mm
Szélesség	206,44 mm	206,44 mm
Tömeg	0,23 kg	0,23 kg

Akkumulátor (Folytatás)	Vostro A840	Vostro A860
Feszültség	11,1 V egyenáram (6 cellás, lapos) 14,8 V egyenáram (4 cellás)	11,1 V egyenáram (6 cellás, lapos) 14,8 V egyenáram (4 cellás)
Töltési idő (körülbelül)	4 óra (kikapcsolt számítógépnél)	4 óra (kikapcsolt számítógépnél)
Üzemidő	az akkumulátor üzemideje függ az üzemi körülményektől, és jelentősen csökkenhet bizonyos nagy áramfelvételi körülmények között. További információkért lásd a <i>Dell Technology Útmutatót</i> .	az akkumulátor üzemideje függ az üzemi körülményektől, és jelentősen csökkenhet bizonyos nagy áramfelvételi körülmények között. További információkért lásd a <i>Dell Technology Útmutatót</i> .
Élettartam (körülbelül)	300 töltési lemerítési ciklus	300 töltési lemerítési ciklus
Hőmérsékleti tartomány:		
Működési	0° – 35°C	0° – 35°C
Tárolási	-40° – 65°C	-40° – 65°C
Gombelem	CR-2032	CR-2032

Műszaki adatok

Váltakozó áramú adapter	Vostro A840	Vostro A860
Bemeneti feszültség	100 – 240 V váltakozó áram	100 – 240 V váltakozó áram
Bemeneti áramerősség (maximum)	1,5 A	1,5 A
Bemeneti frekvencia	50 – 60 Hz	50 – 60 Hz
Kimenőáram	4,34 A (maximum 4 másodperces impulzusnál); 3,34 A (folyamatos)	4,34 A (maximum 4 másodperces impulzusnál); 3,34 A (folyamatos)
Kimeneti feszültség	65 W	65 W
Névleges kimeneti feszültség	19,5 +/-1,0 V egyenáram	19,5 +/-1,0 V egyenáram
Méretetek:		
Magasság	28,2 mm	28,2 mm
Szélesség	57,9 mm	57,9 mm
Mélység	137,2 mm	137,2 mm
Súly (kábelekkel)	0,4 kg	0,4 kg

Váltakozó áramú adapter (Folytatás)	Vostro A840	Vostro A860
Hőmérsékleti tartomány:		
Működési	0° – 35°C	0° – 35°C
Tárolási	-40 – 65°C	-40 – 65°C
Fizikai jellemzők	Vostro A840	Vostro A860
Magasság	31,1 – 35,6 mm	31,5 – 36,8 mm
Szélesség	340 mm	376 mm
Mélység	250 mm	255 mm
Súly (4 cellás akkumulátorral)	2,03 kg	2,46 kg
Súly (4-cellás akkumulátorral)	2,11 kg	2,54 kg
Környezeti	Vostro A840	Vostro A860
Hőmérsékleti tartomány:		
Működési	0° – 35°C	0° – 35°C
Tárolási	-40° – 65°C	-40° – 65°C

Műszaki adatok

Környezeti (Folytatás)	Vostro A840	Vostro A860
Relatív páratartalom (maximum):		
Működési	10 – 90% (nem lecsapódó)	10 – 90% (nem lecsapódó)
Tárolási	5% – 95% (nem lecsapódó)	5% – 95% (nem lecsapódó)
Maximális rázkódás (a felhasználói környezetet stimuláló, véletlenszerű rázkódási spektrumot használva):		
Működési	0,66 GRMS	0,66 GRMS
Tárolási	1,3 GRMS	1,3 GRMS
Maximális rázkódás (a merevlemez fejének alaphelyzetében mérve egy 2 milliszekundumos fél-színusz hullám erejéig):		110 G
Működési	110 G	110 G
Tárolási	163 G	163 G
Légkörszennyezési szint	legfeljebb G2-es osztályú az ISA-S71.04-1985 jelű szabvány szerint	legfeljebb G2-es osztályú az ISA-S71.04-1985 jelű szabvány szerint

Hibaelhárítás



VIGYÁZAT! Az elektromos áramütés, vagy a mozgó ventilátor lapátjai által okozott, illetve egyéb sérülések elkerülése érdekében mindig húzza ki a számítógépet az elektromos aljzatból, mielőtt kinyitná a fedelet.



VIGYÁZAT! A számítógép belsejében végzett munka előtt olvassa el figyelmesen a számítógéphez mellékelt biztonsági tudnivalókat. A biztonsági kérdések terén leginkább bevált gyakorlatokkal kapcsolatos további útmutatások a Regulatory Compliance (Szabályozási megfelelés) honlapján olvashatók a www.dell.com/regulatory_compliance oldalon.

Hibaüzenetek

Ha a kapott hibaüzenet nem szerepel a listában, akkor olvassa el az operációs rendszer vagy az üzenet megjelenésekor futó program dokumentációját.

AUXILIARY DEVICE FAILURE (KIEGÉSZÍTŐ ESZKÖZ MEGHIBÁSODÁS). Az érintőpad vagy a külső egér meghibásodott. A külső egér esetén ellenőrizze a kábel-csatlakozásokat. Engedélyezze a **Mutatóeszköz** lehetőséget a rendszertelepítő programban. Bővebb információkért lásd a *Szervizelési kézikönyvet* a **support.dell.com** címen. Amennyiben a probléma továbbra is fennáll, lépjen kapcsolatba a Dell-lel (lásd: „Kapcsolatba lépés a Dell-lel”, 78. oldal).

CACHE DISABLED DUE TO FAILURE (MEGHIBÁSODÁS MIATT A CACHE LETILTVA). A processzor elsődleges belső cache memóriája meghibásodott. Lépjen kapcsolatba a Dell-lel (lásd „Kapcsolatba lépés a Dell-lel”, 78. oldal).

OPTICAL DRIVE CONTROLLER FAILURE (OPTIKAI MEGHAJTÓ VEZÉRLŐJE HIBÁS). Az optikai meghajtó nem válaszol a számítógép által kiadott parancsra.

DATA ERROR (ADATHIBA). A merevlemez-meghajtó nem tudja olvasni az adatokat.

DECREASING AVAILABLE MEMORY (RENDELKEZÉSRE ÁLLÓ MEMÓRIA CSÖKKENTÉSE). Egy vagy több memóriamodul nem működik, vagy nem csatlakozik megfelelően. Telepítse újra a memóriamodulokat, vagy ha szükséges cserélje le azokat. Bővebb információkért lásd a *Szervizelési kézikönyvet* a **support.dell.com** címen.

DISK C: FAILED INITIALIZATION (C: MEGHAJTÓ INICIALIZÁCIÓS HIBA). A merevlemez-meghajtó inicializálása sikertelen volt. Futtasson hardver tesztet a Dell Diagnostics alkalmazásban (lásd: „Dell Diagnostics”, 44. oldal).

DRIVE NOT READY (A MEGHAJTÓ NEM ÁLL KÉSZEN). A művelet folytatásához merevlemez-meghajtóra van szükség a meghajtó rekeszben. helyezzen merevlemez meghajtót a merevlemez-meghajtó rekeszbe. Bővebb információkért lásd a *Szervizelési kézikönyvet* a **support.dell.com** címen.

ERROR READING PCMCIA CARD (HIBA A PCMCIA KÁRTYA OLVASÁSAKOR). A számítógép nem tudja azonosítani az ExpressCard kártyát. Helyezze be újra a kártyát, vagy próbáljon ki egy másik kártyát. Bővebb információkért lásd a *Szervizelési kézikönyvet* a **support.dell.com** címen.

EXTENDED MEMORY SIZE HAS CHANGED (A BŐVÍTETT MEMÓRIA MÉRETE MEGVÁLTOZOTT). A nem felejtő memóriában (NVRAM) rögzített memóriaméret nem egyezik a számítógépen telepített memória méretével. Indítsa újra a számítógépet. Ha a hibaüzenet újra megjelenik, lépjen kapcsolatba a Dell-lel (lásd „Kapcsolatba lépés a Dell-lel”, 78. oldal).

THE FILE BEING COPIED IS TOO LARGE FOR THE DESTINATION DRIVE (A MÁSOLT FÁJL MÉRETE TÚL NAGY A CÉLMEGHAJTÓ SZÁMÁRA). A fájl mérete, amelyet másolni szeretne, túl nagy ahhoz, hogy a lemezre férjen, vagy a lemez megtelt. A fájlt próbálja egy másik lemezre másolni, vagy használjon nagyobb kapacitású lemezt.

A FILENAME CANNOT CONTAIN ANY OF THE FOLLOWING CHARACTERS (FÁJLNÉV NEM TARTALMAZHATJA A KÖVETKEZŐ KARAKTEREKET): \ / : * ? " < > |. Ezeket a karaktereket ne használja fájlnevekben.

GATE A20 FAILURE (A20-AS KAPU HIBA). A memóriamodul meglazulhatott. Telepítse újra a memóriamodulokat, vagy ha szükséges cserélje le azokat. Bővebb információkért lásd a *Szervizelési kézikönyvet* a support.dell.com címen.

GENERAL FAILURE (ÁLTALÁNOS HIBA). Az operációs rendszer nem tudja végrehajtani a parancsot. Ezt az üzenetet általában egy specifikusabb üzenet is követi, például: `Printer out of paper` (A nyomtatóból kifogyott a papír). Tegye meg a szükséges lépést.

HARD-DISK DRIVE CONFIGURATION ERROR (MEREVLEMEZ-MEGHAJTÓ KONFIGURÁCIÓS HIBA).

A számítógép nem tudja azonosítani a meghajtó típusát. Kapcsolja ki a számítógépet, vegye ki a merevlemezt (lásd a *Szervizelési kézikönyvet* a **support.dell.com** weboldalon), és indítsa a számítógépet a CD-ről. Ezután kapcsolja ki a számítógépet, helyezze vissza a merevlemez-meghajtót, és indítsa újra a számítógépet. Futtasson hardver tesztet a Dell Diagnostics alkalmazásban (lásd: „Dell Diagnostics“, 44. oldal).

HARD-DISK DRIVE CONTROLLER FAILURE 0 (MEREVLEMEZ-MEGHAJTÓ VEZÉRLŐ HIBA 0). A merevlemez meghajtó nem válaszol a számítógép által kiadott parancsra. Kapcsolja ki a számítógépet, vegye ki a merevlemezt (lásd a *Szervizelési kézikönyvet* a **support.dell.com** weboldalon), és indítsa a számítógépet a CD-ről. Ezután

kapcsolja ki a számítógépet, helyezze vissza a merevlemez-meghajtót, és indítsa újra a számítógépet. Ha a probléma nem szűnik meg, próbálkozzon egy másik meghajtóval. Futtasson hardver tesztet a Dell Diagnostics alkalmazásban (lásd: „Dell Diagnostics“, 44. oldal).

HARD-DISK DRIVE FAILURE (MEREVLEMEZES MEGHAJTÓ HIBA).

A merevlemez meghajtó nem válaszol a számítógép által kiadott parancsra. Kapcsolja ki a számítógépet, vegye ki a merevlemezt (lásd a *Szervizelési kézikönyvet* a **support.dell.com** weboldalon), és indítsa a számítógépet a CD-ről. Ezután kapcsolja ki a számítógépet, helyezze vissza a merevlemez-meghajtót, és indítsa újra a számítógépet. Ha a probléma nem szűnik meg, próbálkozzon egy másik meghajtóval. Futtasson hardver tesztet a Dell Diagnostics alkalmazásban (lásd: „Dell Diagnostics“, 44. oldal).

**HARD-DISK DRIVE READ FAILURE
(MEREVLEMEZES MEGHAJTÓ OLVASÁSI
HIBA).**

A merevlemez-meghajtó meghibásodott. Kapcsolja ki a számítógépet, vegye ki a merevlemezt (lásd a *Szervizelési kézikönyvet* a **support.dell.com** weboldalon), és indítsa a számítógépet a CD-ről. Ezután kapcsolja ki a számítógépet, helyezze vissza a merevlemez-meghajtót, és indítsa újra a számítógépet. Ha a probléma nem szűnik meg, próbálkozzon egy másik meghajtóval. Futtasson hardver tesztet a Dell Diagnostics alkalmazásban (lásd: „Dell Diagnostics“, 44. oldal).

**INSERT BOOTABLE MEDIA (HELYEZZEN
BE RENDSZERINDÍTÓ ADATHORDOZÓT).**

Az operációs rendszer nem rendszerindító adathordozóról próbál meg indulni. Helyezzen be rendszerindító adathordozót.

**INVALID CONFIGURATION INFORMATION –
PLEASE RUN SYSTEM SETUP PROGRAM
(ÉRVÉNYTELEN KONFIGURÁCIÓ – KÉREM,
FUTTASSA A RENDSZERBEÁLLÍTÁS
PROGRAMOT).**

A rendszerkonfigurációs információk nem egyeznek a hardver konfigurációjával. Ez az üzenet általában azután jelenik meg, miután új memóriamodult helyezett be. A megfelelő beállításokat javítsa ki a rendszerbeállítás programban. Bővebb információkért lásd a *Szervizelési kézikönyvet* a **support.dell.com** címen.

**KEYBOARD CLOCK LINE FAILURE
(BILLENTYŰZET ÓRAJELHIBA).**

Külső billentyűzet esetén ellenőrizze a kábelcsatlakozásokat. Futtasson hardver tesztet a Dell Diagnostics alkalmazásban (lásd: „Dell Diagnostics“, 44. oldal).

KEYBOARD CONTROLLER FAILURE (BILLENTYŰZETVEZÉRLŐ HIBA).

Külső billentyűzet esetén ellenőrizze a kábelcsatlakozásokat. Indítsa újra a számítógépet, és az indítási rutin közben ne érjen a billentyűzethez vagy az egérhez. Futtasson hardver tesztet a Dell Diagnostics alkalmazásban (lásd: „Dell Diagnostics“, 44. oldal).

KEYBOARD DATA LINE FAILURE (BILLENTYŰZET ADATJELHIBA).

Külső billentyűzet esetén ellenőrizze a kábelcsatlakozásokat. Futtasson hardver tesztet a Dell Diagnostics alkalmazásban (lásd: „Dell Diagnostics“, 44. oldal).

KEYBOARD STUCK KEY FAILURE (BERAGADT BILLENTYŰ HIBA).

Külső billentyűzet esetén ellenőrizze a kábelcsatlakozásokat. Indítsa újra a számítógépet, és az indítási rutin közben

ne érjen a billentyűzethez. Futtasson beragadt billentyű tesztet a Dell Diagnostics alkalmazásban (lásd: „Dell Diagnostics“, 44. oldal).

MEMORY ADDRESS LINE FAILURE AT ADDRESS, READ VALUE EXPECTING VALUE (MEMÓRIA-CÍMSOR HIBA A CÍMBEN, OLVASOTT ÉRTÉK, VÁRT ÉRTÉK).

Egy memóriamodul hibásodhatott meg, vagy nem csatlakozik megfelelően. Telepítse újra a memóriamodulokat, vagy ha szükséges cserélje le azokat. Bővebb információkért lásd a *Szervizelési kézikönyvet* a **support.dell.com** címen.

MEMORY ALLOCATION ERROR (MEMÓRIAKIOSZTÁSI HIBA).

A szoftver, amelyet futtatni kíván, konfliktust okoz az operációs rendszerrel, egy másik programmal vagy segédprogrammal. Kapcsolja ki a számítógépet, várjon 30 másodpercet, majd indítsa újra. Próbálja meg újra futtatni a programot. Ha a hibaüzenet ismét megjelenik, olvassa el a szoftver dokumentációját.

MEMORY DATA LINE FAILURE AT ADDRESS, READ VALUE EXPECTING VALUE (MEMÓRIA ADATSOR HIBA A CÍMBEN, OLVASOTT ÉRTÉK VÁRT ÉRTÉK). Egy memóriamodul hibásodhatott meg, vagy nem csatlakozik megfelelően. Telepítse újra a memóriamodulokat, vagy ha szükséges cserélje le azokat. Bővebb információkért lásd a *Szervizelési kézikönyvet* a **support.dell.com** címen.

MEMORY DOUBLE WORD LOGIC FAILURE AT ADDRESS, READ VALUE EXPECTING VALUE (MEMÓRIA DUPLA LOGIKAI SZÓ HIBA A CÍMBEN, OLVASOTT ÉRTÉK, VÁRT ÉRTÉK). Egy memóriamodul hibásodhatott meg, vagy nem csatlakozik megfelelően. Telepítse újra a memóriamodulokat, vagy ha szükséges cserélje le azokat. Bővebb információkért lásd a *Szervizelési kézikönyvet* a **support.dell.com** címen.

MEMORY ODD/EVEN WORD LOGIC FAILURE AT ADDRESS, READ VALUE EXPECTING VALUE (MEMÓRIA PÁROS/PÁRATLAN LOGIKAI HIBA A CÍMBEN, OLVASOTT ÉRTÉK, VÁRT ÉRTÉK). Egy memóriamodul hibásodhatott meg, vagy nem csatlakozik megfelelően. Telepítse újra a memóriamodulokat, vagy ha szükséges cserélje le azokat. Bővebb információkért lásd a *Szervizelési kézikönyvet* a **support.dell.com** címen.

MEMORY WRITE/READ FAILURE AT ADDRESS, READ VALUE EXPECTING VALUE (MEMÓRIA ÍRÁS/OLVASÁS HIBA A CÍMBEN, OLVASOTT ÉRTÉK VÁRT ÉRTÉK). Egy memóriamodul hibásodhatott meg, vagy nem csatlakozik megfelelően. Telepítse újra a memóriamodulokat, vagy ha szükséges cserélje le azokat. Bővebb információkért lásd a *Szervizelési kézikönyvet* a **support.dell.com** címen.

NO BOOT DEVICE AVAILABLE (NEM ÁLL RENDELKEZÉSRE RENDSZERINDÍTÓ ESZKÖZ).

A számítógép nem találja a merevlemez-meghajtót. Ha a merevlemez-meghajtó a rendszerindító eszköz, gondoskodjon arról, hogy a meghajtó megfelelően legyen telepítve, illetve particionálva legyen, mint rendszerindító eszköz.

NO BOOT SECTOR ON HARD DRIVE (NINCS RENDSZERINDÍTÓ SZEKTOR A MEREVLEMEZ-MEGHAJTÓN).

Az operációs rendszer sérülhetett meg. Lépjen kapcsolatba a Dell-lel (lásd: „Kapcsolatba lépés a Dell-lel”, 78. oldal).

NO TIMER TICK INTERRUPT (NINCS IDŐZÍTŐ SZIGNÁL MEGSZAKÍTÁS).

Az alaplapon lévő chip meghibásodott. Futtasson rendszertesztet a Dell Diagnostics alkalmazásban (lásd: „Dell Diagnostics”, 44. oldal).

NOT ENOUGH MEMORY OR RESOURCES (NINCS ELÉG MEMÓRIA VAGY ERŐFORRÁS). ZÁRJON LE NÉHÁNY PROGRAMOT ÉS PRÓBÁLKOZZON ÚJBÓL.

Túl sok programot nyitott ki. Zárjon be minden ablakot és nyissa ki a programot, amelyet használni kíván.

OPERATING SYSTEM NOT FOUND (AZ OPERÁCIÓS RENDSZER NEM TALÁLHATÓ).

Helyezze vissza a merevlemezt (lásd a *Szervizelési kézikönyvet* a **support.dell.com** weboldalon). Amennyiben a probléma továbbra is fennáll, lépjen kapcsolatba a Dell-lel (lásd: „Kapcsolatba lépés a Dell-lel”, 78. oldal).

OPTIONAL ROM BAD CHECKSUM (OPCIONÁLIS ROM HIBÁS

ELLENŐRZŐÖSSZEG). Az opcionális ROM meghibásodott. Lépjen kapcsolatba a Dell-lel (lásd: „Kapcsolatba lépés a Dell-lel”, 78. oldal).

A REQUIRED .DLL FILE WAS NOT FOUND (NEM TALÁLHATÓ A SZÜKSÉGES .DLL FÁJL).

A program, amelyet próbál megnyitni, egy alapvető fontosságú fájlt hiányol. Távolítsa el, majd telepítse újra a programot.

- 1 Kattintson a Windows Vista **Start** gombjára  → **Vezérlőpult** → **Programok és funkciók**.
- 2 Válassza ki az eltávolítandó programot.
- 3 Kattintson az **Eltávolítás** gombra.
- 4 A program dokumentációjában található telepítési utasítások segítségével telepítse újra a programot.

SECTOR NOT FOUND (SZEKTOR NEM TALÁLHATÓ).

Az operációs rendszer nem talál egy szektort a merevlemez-meghajtón. A merevlemez-meghajtón sérült szektor vagy sérült FAT lehet. A merevlemez-meghajtón lévő fájlstruktúra ellenőrzéséhez futtassa a Windows hibaellenőrző programját. Utasításokért lásd a Windows Súgó és támogatás szolgáltatását (**Start** → **Súgó és támogatás**). Ha számos szektor megsérült, az adatairól készítsen biztonsági másolatot (ha lehetséges), majd formázza újra a merevlemez-meghajtót.

SEEK ERROR (KERESÉSI HIBA).

Az operációs rendszer nem talál egy adott nyomot a merevlemezen.

SHUTDOWN FAILURE

(LEÁLLÍTÁSI HIBA). Az alaplapon lévő chip meghibásodott. Futtasson rendszertesztet a Dell Diagnostics alkalmazásban (lásd: „Dell Diagnostics”, 44. oldal).

TIME-OF-DAY CLOCK LOST POWER (AZ IDŐPONTOT JELZŐ ÓRA TÁPELLÁTÁSA MEGSZÜNT).

A rendszerkonfigurációs beállítások megsérültek. Az akkumulátor feltöltéséhez a számítógépet csatlakoztassa fali csatlakozóaljzatra. Ha a probléma továbbra is fennáll, próbálja meg visszaállítani az adatokat belépve a Rendszertelepítő programba, majd azonnal kilépve belőle (lásd a *Szervizelési kézikönyvet* a **support.dell.com** weboldalon). Ha az üzenet újra megjelenik, lépjen kapcsolatba a Dell-lel (lásd: „Kapcsolatba lépés a Dell-lel”, 78. oldal)

TIME-OF-DAY CLOCK STOPPED (MÉGÁLLT AZ IDŐPONTOT JELZŐ ÓRA).

Előfordulhat, hogy a rendszerkonfigurációs beállításokat támogató gombelemet ki kell cserélni. Az akkumulátor feltöltéséhez a számítógépet csatlakoztassa fali csatlakozóaljzatra. Amennyiben a probléma továbbra is fennáll, lépjen kapcsolatba a Dell-lel (lásd: „Kapcsolatba lépés a Dell-lel”, 78. oldal).

TIME-OF-DAY NOT SET-PLEASE RUN THE SYSTEM SETUP PROGRAM (AZ IDŐPONTOT JELZŐ ÓRA NINCS BEÁLLÍTVA - KÉREM, FUTTASSA A RENDSZERBEÁLLÍTÁS PROGRAMOT).

A rendszerbeállítás programban tárolt dátum és idő nem egyezik a rendszerórával. Állítsa be a **Dátum** és az **Idő** opciókat. Bővebb információkért lásd a *Szervizelési kézikönyvet* a **support.dell.com** címen.

TIMER CHIP COUNTER 2 FAILED (A 2. IDŐZÍTŐ CHIP SZÁMLÁLÓ HIBÁS).

Az alaplapon lévő chip meghibásodott. Futtasson rendszertesztet a Dell Diagnostics alkalmazásban (lásd: „Dell Diagnostics”, 44. oldal).

UNEXPECTED INTERRUPT IN PROTECTED MODE (VÁRATLAN MEGSZAKÍTÁS VÉDETT ÜZEMMÓDBA). Abillentyűzetvezérlő meghibásodott, vagy egy memóriamodul meglazult. Futtasson rendszermemória tesztet a Dell Diagnostics alkalmazásban (lásd „Dell Diagnostics“, 44. oldal).

X:\ IS NOT ACCESSIBLE. THE DEVICE IS NOT READY (X:\ NEM ELÉRHETŐ. AZ ESZKÖZ NEM ÁLL KÉSZEN).
A meghajtóba helyezzen lemezt, és próbálkozzon újra.

BATTERY IS CRITICALLY LOW (FIGYELEM! AZ AKKUMULÁTOR TÚL GYENGE). Az akkumulátor kezd lemerülni. Cserélje ki az akkumulátort vagy a számítógépet csatlakoztassa fali csatlakozóaljzatra, vagy ha nem, aktiválja a hibernált üzemmódot, vagy kapcsolja ki a számítógépet.

Rendszerüzenetek



MEGJEGYZÉS: Ha a kapott üzenet nem szerepel a táblázatban, akkor olvassa el az operációs rendszer vagy az üzenet megjelenésekor futó program dokumentációját.

ALERT! PREVIOUS ATTEMPTS AT BOOTING THIS SYSTEM HAVE FAILED AT CHECKPOINT [NNNN]. FOR HELP IN RESOLVING THIS PROBLEM, PLEASE NOTE THIS CHECKPOINT AND CONTACT DELL TECHNICAL SUPPORT (FIGYELEM! PREVIOUS ATTEMPTS AT BOOTING THIS SYSTEM HAVE FAILED AT CHECKPOINT [NNNN] A PROBLÉMA MEGOLDÁSA ÉRDEKÉBEN JEGYEZZE FEL AZ ELLENŐRZÉSI PONTOT, ÉS FORDULJON A DELL MŰSZAKI TÁMOGATÁSHOZ).

A számítógép egymás után háromszor, ugyanazon hiba miatt nem tudta befejezni az indító rutint (segítségért lásd: „Kapcsolatba lépés a Dell-lel”, 78. oldal).

CMOS ELLENŐRZŐ ÖSSZEG HIBA.

Lehetséges alaplapi hiba, vagy az RTC elem gyenge. Helyezze vissza az akkumulátort. Lásd a *Szervizelési kézikönyvet* a **support.dell.com** weboldalon, vagy segítségért vagy lásd „Kapcsolatba lépés a Dell-lel”, 78. oldal.

CPU FAN FAILURE (CPU VENTILÁTOR HIBA). CPU ventilátor hiba. Helyezze vissza a processzorventilátor csatlakozót. Bővebb információkért lásd a *Szervizelési kézikönyvet* a **support.dell.com** címen.

HARD-DISK DRIVE FAILURE (MEREVLEMEZES MEGHAJTÓ HIBA).

Lehetséges merevlemez meghibásodás a merevlemez POST közben. Ellenőrizze a kábeleket, cserélje át a merevlemezeket, vagy segítségért lásd: „Kapcsolatba lépés a Dell-lel”, 78. oldal.

HARD-DISK DRIVE READ FAILURE (MEREVLEMEZES MEGHAJTÓ

OLVASÁSI HIBA). Lehetséges merevlemez meghibásodás a merevlemez indítótesztje alatt (segítségért lásd: „Kapcsolatba lépés a Dell-lel”, 78. oldal).

KEYBOARD FAILURE (BILLENTYŰZET HIBA). Billentyűzethiba, vagy a billentyűzet kábele meglazult.

NO BOOT DEVICE AVAILABLE (NEM ÁLL RENDELKEZÉSRE RENDSZERINDÍTÓ ESZKÖZ). A merevlemezen nincs indító partíció, vagy a merevlemez kábele meglazult, illetve nincs indítható eszköz.

- Ha a merevlemez-meghajtó a rendszerindító eszköz, gondoskodjon arról, hogy a kábelek csatlakoztatva legyenek, és arról, hogy a meghajtó megfelelően telepítve, illetve partícionálva legyen, mint rendszerindító eszköz.

- Lépjen be a Rendszerbeállításba, és gondoskodjon arról, hogy az indító szekvencia információk helyesek legyenek (lásd a *Felhasználói kézikönyvet* a **support.dell.com** címen).

NO TIMER TICK INTERRUPT (NINCS IDŐZÍTŐ SZIGNÁL MEGSZAKÍTÁS).

Az alaplapon az egyik chip meghibásodhatott, vagy alaplapp hiba (segítségért lásd: „Kapcsolatba lépés a Dell-lel”, 78. oldal).

USB OVER CURRENT ERROR (USB TÚLFESZÜLTÉS HIBA).

Csatolja le az USB-eszközt. Használjon külső áramforrást az USB-eszközhöz.

NOTICE – HARD DRIVE SELF MONITORING SYSTEM HAS REPORTED THAT A PARAMETER HAS EXCEEDED ITS NORMAL OPERATING RANGE. DELL RECOMMENDS THAT YOU BACK UP YOUR DATA REGULARLY.

A PARAMETER OUT OF RANGE MAY OR MAY NOT INDICATE A POTENTIAL HARD DRIVE PROBLEM

(MEGJEGYZÉS – A MEREVLEMEZ ÖNELLENŐRZŐ RENDSZERE

JELENTETTE, HOGY EGY PARAMÉTER A NORMÁLIS HATÁROKON KÍVÜL VAN. A DELL AJÁNLIJA, HOGY ADATAIT RENDSZERESEN MENTSE EL. EGY PARAMÉTER, AMELY TÚLLÉPTE A NORMÁL MŰKÖDÉSI TARTOMÁNYÁT, JELEZHET, DE NEM FELTÉTLENÜL, EGY POTENCIÁLIS MEREVLEMEZ-MEGHAJTÓ PROBLÉMÁT). S.M.A.R.T hiba, lehetséges merevlemez-meghajtó hiba.

Szoftveres és hardveres problémák megoldása

Ha az operációs rendszer beállításakor egy eszközt nem észlel a rendszer, vagy konfigurálását nem találja megfelelőnek, a hardverhiba-elhárító segítségével feloldhatja az összeférhetetlenséget.

A hardverhiba-kereső indítása:

- 1 Kattintson a Windows Vista **Start** gombra , majd a **Súgó és támogatás lehetőségre**.
- 2 Írja be a keresőmezőbe a `hardware troubleshooter` (verhiba-elhárító) kifejezést, és a keresés elindításához nyomja meg az <Enter> billentyűt.
- 3 A keresés eredményei közül válassza ki a problémát legmegfelelőbben leíró opciót a további hibaelhárító lépések követéséhez.

Dell Diagnostics



VIGYÁZAT! A számítógép belsejében végzett munka előtt olvassa el figyelmesen a számítógéphez mellékelt biztonsági tudnivalókat. A biztonsági kérdések terén leginkább bevált gyakorlatokkal kapcsolatos további útmutatások a Regulatory Compliance (Szabályozási megfelelés) honlapján olvashatók a www.dell.com/regulatory_compliance oldalon.

Mikor van szükség a Dell diagnosztika használatára?

Ha problémája támad a számítógéppel, végezze el a Lefagyások és szoftver problémák című részben ismertetett ellenőrzéseket (lásd: „Lefagyások és szoftverproblémák”, 51. oldal), futtassa a Dell Diagnostics programot, és csak ezután forduljon a Dell-hez segítségnyújtásért.

Mielőtt nekiállna, ajánlott kinyomtatnia a lépéseket.



FIGYELMEZTETÉS: A Dell Diagnostics kizárólag Dell számítógépeken működik.



MEGJEGYZÉS: A Dell *Drivers and Utilities* (illesztőprogramok és segédprogramok) adathordozó opcionális, és nem tartozéka a számítógépnek.

Tanulmányozza a *Szervizelési kézikönyvet* a **support.dell.com** címen, hogy ellenőrizze a számítógépe konfigurációját és meggyőződjön arról, hogy a tesztelni kívánt eszköz megjelenik a rendszertelepítő programban és aktív.

A Dell Diagnostics programot a merevlemezeről vagy a *Drivers and Utilities* lemezeről indíthatja el.

A Dell-diagnosztika elindítása merevlemezes meghajtóról



MEGJEGYZÉS: Ha a számítógép képernyője üres marad, lásd: „Kapcsolatba lépés a Dell-lel”, 78. oldal.

- 1 Győződjön meg róla, hogy a számítógép megfelelően működő elektromos aljzathoz csatlakozik.
- 2 Kapcsolja be (vagy indítsa újra) a számítógépet.
- 3 Amikor a DELL™ embléma megjelenik, azonnal nyomja meg az <F12> billentyűt. A start menüben válassza ki a **Diagnostics** elemet, és nyomja meg az <Enter> gombot.



MEGJEGYZÉS: Ha túl sokáig vár, és megjelenik az operációs rendszer logója, várjon tovább, amíg megjelenik a Microsoft® Windows® asztal, majd kapcsolja ki a számítógépet, és próbálja újra.



MEGJEGYZÉS: Ha arra vonatkozó figyelmeztető üzenetet lát, hogy nem található a diagnosztikai segédprogramok partíciója, futtassa a Dell Diagnostics programot a *Drivers and Utilities* (illesztő- és segédprogramokat tartalmazó) CD-ről.

- 4 Nyomja meg bármelyik gombot, hogy elindítsa a Dell Diagnostics programot a diagnosztizáló segédprogram merevlemez partíciójáról, és kövesse a képernyőn megjelenő utasításokat.

A Dell Diagnostics indítása a *Drivers and Utilities* CD-ről

- 1 Helyezze be az *Drivers and Utilities* adathordozót.
- 2 Állítsa le, és indítsa újra a számítógépet. Amikor a DELL embléma megjelenik, azonnal nyomja meg az <F12> billentyűt.



MEGJEGYZÉS: Ha túl sokáig vár és megjelenik az operációs rendszer logója, várjon tovább, amíg megjelenik a Microsoft® Windows® asztal; majd kapcsolja ki a számítógépet, és próbálja újra.



MEGJEGYZÉS: Az alábbi lépések csak egyszer változtatják meg az indító szekvenciát. Következő indításkor a számítógép a rendszerbeállítások programban megadott eszközről fog beindulni.

- Amikor megjelenik az indítóeszközök listája, jelölje ki a **CD/DVD/CD-RW** meghajtót, majd nyomja le az <Enter> gombot.
- A megjelenő menüből válassza ki a **Boot from CD-ROM** (CD/DVD meghajtóról történő indítás) lehetőséget, majd nyomja meg az <Enter> gombot.
- Nyomja meg az 1 gombot a menü elindításához, majd a folytatáshoz nyomja meg az <Enter> gombot.
- A számozott listában válassza a **Run the 32 Bit Dell Diagnostics** (A 32 bites Dell diagnosztika futtatása) parancsot. Ha több verzió is fel van sorolva, válassza a számítógépének megfelelőt.
- Amikor megjelenik a Dell Diagnostics **főmenüje**, válassza ki a futtatni kívánt vizsgálatot, majd hajtsa végre a képernyőn megjelenő utasításokat.

Hibaelhárítási javaslatok

Kövesse az alábbi tippeket a számítógép hibáinak elhárításakor:

- Amennyiben alkatrészt adott hozzá vagy távolított el, ellenőrizze a telepítést, és győződjön meg, hogy az alkatrész helyesen lett telepítve (lásd a *Szervizelési kézikönyvet* a **support.dell.com** címen).
- Ha egy eszköz nem működik, gondoskodjon arról, hogy az eszköz megfelelően legyen csatlakoztatva.
- Ha a képernyőn hibaüzenet jelenik meg, pontosan írja le az üzenetet. Ez az üzenet segíthet a támogató személyzetnek a probléma/problémák diagnosztizálásában és megoldásában.
- Ha egy programban jelenik meg hibaüzenet, olvassa el a program dokumentációját.



MEGJEGYZÉS: A dokumentumban ismertetett eljárások a Windows alapértelmezett nézetére érvényesek, és nem feltétlenül érvényesek, ha a Dell számítógépen a Windows Classic nézetet állítja be.

Tápellátással kapcsolatos problémák



VIGYÁZAT! A számítógép belsejében végzett munka előtt olvassa el figyelmesen a számítógéphez mellékelt biztonsági tudnivalókat. A biztonsági kérdések terén leginkább bevált gyakorlatokkal kapcsolatos további útmutatásokat a Regulatory Compliance (Szabályozási megfelelés) honlapján olvashatók a www.dell.com/regulatory_compliance oldalon.

HA AZ ÜZEMJELZŐ FÉNY NEM VILÁGÍT.
A számítógép ki van kapcsolva vagy nem kap áramot.

- A tápkábelt dugja vissza a számítógép hátán lévő tápellátó aljzatba és csatlakoztassa a hálózati feszültségre.
- Az elosztókat, a hosszabbító kábeleket és az egyéb feszültségvédő készülékeket kiiktatva ellenőrizze, hogy a számítógép megfelelően működik.
- Ellenőrizze, hogy az elosztó be van dugva fali csatlakozóaljzatba, és a kapcsolója fel van kapcsolva.
- Ellenőrizze, hogy a hálózati csatlakozó megfelelően működik-e egy másik készülékkel, például egy lámpával.
- Ellenőrizze, hogy a fő feszültségkábel és az előlapi kábelek biztosan csatlakoznak az alaplaphoz (lásd a *Szervizelési kézikönyvet* a support.dell.com weboldalon).

HA A TÁPELLÁTÁS FÉNYE KÉKEN VILÁGÍT, ÉS A SZÁMÍTÓGÉP NEM REAGÁL.

- Győződjön meg róla, hogy a képernyő csatlakoztatva van, és be van kapcsolva.

HA AZ ÜZEMJELZŐ FÉNY KÉK SZÍNNEL VILLOG. A számítógép készenléti állapotban van. A normál működés visszaállításához nyomjon meg egy gombot a billentyűzeten, mozgassa az egeret, vagy nyomja meg a főkapcsolót.

HA AZ ÜZEMJELZŐ FÉNY SÁRGA SZÍNNEL VILLOG. A számítógép kap áramot, de egy eszköz hibásan működik, vagy hibásan van telepítve.

- Vegyen ki és helyezzen vissza minden memória modult (lásd a *szervizelési kézikönyvet* a **support.dell.com** címen).
- Távolítson el, majd szereljen vissza minden bővítőkártyát, beleértve a grafikus kártyát is (lásd a *szervizelési kézikönyvet* a **support.dell.com** címen).

HA AZ ÜZEMJELZŐ FÉNY SÁRGA SZÍNNEL FOLYAMATOSAN VILÁGÍT. Energiaellátási hiba – egy eszköz hibásan működik, vagy helytelenül van telepítve.

- Győződjön meg arról, hogy a processzor feszültségkábele biztonságosan csatlakozik az alaplap feszültségcsatlakozójához (lásd a *Szervizelési kézikönyvet* a **support.dell.com** címen).
- Ellenőrizze, hogy a fő feszültségkábel és az előlapi kábelek biztosan csatlakoznak az alaplap csatlakozójához (lásd a *Szervizelési kézikönyvet* a **support.dell.com** címen).

ZÁRJA KI AZ INTERFERENCIA-FORRÁSOKAT. Az interferencia néhány lehetséges oka:

- Tápkábel, a billentyűzet és az egér hosszabbítókábelei.
- Túl sok készülék csatlakozik egy elosztóra.
- Több elosztó csatlakozik egy hálózati csatlakozóra.

Memóriaproblémák



VIGYÁZAT! A számítógép belsejében végzett munka előtt olvassa el figyelmesen a számítógéphez mellékelte biztonsági tudnivalókat. A biztonsági kérdések terén leginkább bevált gyakorlatokkal kapcsolatos további útmutatások a Regulatory Compliance (Szabályozási megfelelés) honlapján olvashatók a www.dell.com/regulatory_compliance oldalon.

HA NEM ELEGENDŐ MEMÓRIÁRA UTALÓ ÜZENETET KAP.

- Mentse el és zárja be a nyitva lévő fájlokat, lépjen ki a megnyitott programokból, és nézze meg, hogy ez megoldotta-e a problémát.

- A szoftver dokumentációjában olvassa el a minimális memória követelményekre vonatkozó részt. Amennyiben szükséges, helyezzen be még memóriát (lásd a *Szervizelési kézikönyvet* a **support.dell.com** címen).
- Helyezze be újra a memóriamodulokat (lásd a *Szervizelési kézikönyvet* a **support.dell.com** címen) annak biztosítása érdekében, hogy a számítógép kommunikál a memóriával.
- Futtassa a Dell Diagnostics programot (lásd: „Dell Diagnostics“, 44. oldal).

HA MÁS MEMÓRIAPROBLÉMÁT TAPASZTAL.

- Helyezze be újra a memóriamodulokat (lásd a *Szervizelési kézikönyvet* a **support.dell.com** címen) annak biztosítása érdekében, hogy a számítógép kommunikál a memóriával.

- Győződjön meg arról, hogy követi a memóriák beszerelési utasításait (lásd a *Szervizelési kézikönyvet* a **support.dell.com** címen).
- Ellenőrizze, hogy a memóriát, amelyet használ, a számítógép támogatja-e. Tudnivalók a számítógép által támogatott memóriatípusokról: „Memória”, 20. oldal.
- Futtassa a Dell Diagnostics programot (lásd: „Dell Diagnostics”, 44. oldal).

Lefagyások és szoftverproblémák



VIGYÁZAT! A számítógép belsejében végzett munka előtt olvassa el figyelmesen a számítógéphez mellékelte biztonsági tudnivalókat. A biztonsági kérdések terén leginkább bevált gyakorlatokkal kapcsolatos további útmutatások a Regulatory Compliance (Szabályozási megfelelés) honlapján olvashatók a www.dell.com/regulatory_compliance oldalon.

A számítógép nem indul el

ELLENŐRIZZE A TÁPCSATLAKOZÁST A SZÁMÍTÓGÉP VÁLTÓÁRAMÚ ADAPTER CSATLAKOZÓJÁHOZ ÉS A FALI CSATLAKOZÓALJZATHOZ.

A számítógép nem reagál



FIGYELMEZTETÉS: Ha az operációs rendszert nem tudja szabályosan leállítani, adatokat veszthet.

KAPCSOLJA KI A SZÁMÍTÓGÉPET.

Ha a számítógép a billentyűzetre vagy az egér mozgatására nem reagál, a tápellátás gombot 8 – 10 másodpercig nyomva tartva kapcsolja ki a számítógépet, majd indítsa újra a számítógépet.

Program nem reagál

A PROGRAM LEÁLLÍTÁSA.

- 1 A <Ctrl><Shift><Esc> billentyűk egyidejű lenyomásával nyissa meg az Eszközkezelő párbeszédpanelt, és kattintson az **Alkalmazások** fülre.
- 2 Kattintással válassza ki a programot, amely nem válaszol, és kattintson a **Feladat leállítása** gombra.

Egy program ismételten lefagy



MEGJEGYZÉS: A legtöbb szoftver rendszerint rendelkezik telepítési útmutatóval a saját dokumentációjában vagy CD-n, illetve DVD-n.

OLVASSA ÁT A SZOFTVER

DOKUMENTÁCIÓJÁT. Szükség esetén távolítsa el, majd telepítse újra a programot.

A program régebbi Microsoft® Windows® operációs rendszerre készült

FUTASSA A PROGRAM KOMPATIBILITÁS VARÁZSLÓT.

A Program-kompatibilitás varázsló úgy konfigurálja a programot, hogy az nem Windows Vista operációs rendszerhez hasonló környezetben fusson.

- 1 Kattintson a következőkre: **Start**  → **Vezérlőpult** → **Programok** → **Régebbi program használata ezzel a Windows verzióval**.
- 2 Az üdvözlő képernyőn kattintson a **Tovább** gombra.
- 3 Kövesse a képernyőn megjelenő utasításokat.

Egybefüggő kék képernyő jelenik meg

KAPCSOLJA KI A SZÁMÍTÓGÉPET.

Ha a számítógép a billentyűzetre vagy az egér mozgására nem reagál, a tápellátás gombot 8 – 10 másodpercig nyomva tartva kapcsolja ki a számítógépet, majd indítsa újra a számítógépet.

Egyéb szoftver-problémák

HIBAEELHÁRÍTÁSI INFORMÁCIÓKÉRT TANULMÁNYOZZA A SZOFTVER DOKUMENTÁCIÓJÁT, VAGY ÉRDEKLŐDJÖN AGYÁRTÓTÓL.

- Győződjön meg róla, hogy a program kompatibilis a számítógépére telepített operációs rendszerrel.
- Győződjön meg róla, hogy a számítógép megfelel a szoftver futtatásához szükséges minimális hardverkövetelményeknek. További információkért olvassa el a szoftver dokumentációját.

- Győződjön meg róla, hogy a program telepítése és konfigurációja megfelelő.
- Ellenőrizze, hogy az eszköz illesztőprogramok nem ütköznek a programmal.
- Szükség esetén távolítsa el, majd telepítse újra a programot.

AZONNAL KÉSZÍTSEN BIZTONSÁGI MENTÉST A FÁJLJAIRÓL

- Vírusirtó programmal vizsgálja át a merevlemezt, a hajlékonylemezeket, CD-ket vagy a DVD-ket.
- Mentse el, és zárjon be minden nyitott fájlt vagy programot, majd a **Start** menü keresztül állítsa le a számítógépet.

Dell Technical Update szolgálat

A Dell Technical Update szolgáltatás proaktív e-mail értesítéseket küld a számítógépét érintő szoftver- és hardverfrissítésekről. A szolgáltatás ingyenes, a tartalma, formátuma és az értesítések gyakorisága pedig személyre szabhatóan beállítható.

A Dell Technical Update szolgáltatásra való feliratkozáshoz látogasson el a support.dell.com/technicalupdate webcímbre.

Dell támogatási központ

A támogatási központ segít megtalálni a szerviz-, támogatás- és rendszerspecifikus információkat. A Dell támogatási központra és a rendelkezésre álló támogató eszközökre vonatkozó bővebb információért kattintson a **Services** (Szolgáltatások) fülre a support.dell.com weboldalon.

Az alkalmazás futtatásához a tálcán kattintson az  ikonra. A honlap hivatkozásokat tartalmaz az alábbiak eléréséhez:

- Önsegítő eszközök (Hibaelhárítás, Biztonság, Rendszerteljesítmény, Hálózat/Internet, Biztonsági mentés/Visszaállítás és Windows Vista)
- Figyelmeztetések (a számítógéppel kapcsolatos műszaki támogatási figyelmeztetések)
- Segítség a Delltől (Műszaki támogatás a DellConnect™-tel, Ügyfélszolgálat, Oktatás és oktatóanyagok, „Hogyan kell” sűgó a Dell-lel telefonon keresztül és Online átvilágítás a PCCheckUp-pal)
- A rendszerről (Rendszerdokumentáció, Jótállási információk, Rendszerinformációk, Frissítések és tartozékok)

A Dell támogatási központ honlapjának felső részén látható a számítógép modellszáma, szervizcímkéje, expressz szervizkódja és a jótállás érvényességi adatai.

A Dell támogatási központra vonatkozó bővebb információért olvassa el a Dell Technology Útmutatót. Megtalálható a Windows Súgó és támogatás alkalmazásában (**Start**→ **Súgó és támogatás**), valamint a Dell támogatási weboldalán (**support.dell.com**).

Szoftver újratelepítése

Illesztőprogramok

Az illesztőprogramok megkeresése

Ha valamelyik eszköz működésében zavart észlel, állapítsa meg, hogy a hibát nem az illesztőprogram okozza-e, és szükség esetén frissítse az illesztőprogramot.

- 1 Kattintson a Windows Vista™ **Start** gombra , majd jobb egérgombbal a **Számítógép** elemre.
- 2 Kattintson a **Tulajdonságok**→**Eszközkezelő** pontra.



MEGJEGYZÉS: Megjelenhet a **Felhasználói fiók felügyelete ablak**. Ha rendszergazdai jogokkal rendelkezik a számítógépen, kattintson a **Folytatás** gombra. Ellenkező esetben a továbblépéshez kérjen segítséget a rendszergazdától.

Ellenőrizze a listán, van-e olyan eszköz, amelynek ikonján felkiáltójel látható (sárga színnel bekarikázott [!]).

Ha van, valószínűleg újra kell telepítenie az illesztőprogramot, vagy új illesztőprogramot kell telepítenie (lásd: „Az illesztőprogramok és segédprogramok újratelepítése”, 58. oldal).

Az illesztőprogramok és segédprogramok újratelepítése



FIGYELMEZTETÉS: A Dell Support webhelyén a **support.dell.com** oldalon és a *Drivers and Utilities* (Illesztőprogramok és segédprogramok) adathordozón Dell™ számítógépek számára jóváhagyott illesztőprogramok találhatóak. Amennyiben más helyről származó illesztőprogramokat telepít, számítógépe nem biztos, hogy megfelelően fog működni.

Visszatérés az illesztőprogram előző verziójához

- 1 Kattintson a Windows Vista **Start** gombra , majd jobb egérgombbal a **Számítógép** elemre.
- 2 Kattintson a **Tulajdonságok** → **Eszközkezelő** pontra.



MEGJEGYZÉS: Megjelenhet a **Felhasználói fiók felügyelete** ablak. Ha rendszergazdai jogokkal rendelkezik a számítógépen, kattintson a **Folytatás** gombra, ellenkező esetben az Eszközkezelő használatához kérjen segítséget a rendszergazdától.

- 3 Kattintson a jobb egérgombbal az eszközre, amelynek az illesztőprogramját telepítette, majd válassza a **Tulajdonságok** menüpontot.
- 4 Kattintson az **Illesztőprogram** fül → **Visszaállítás** lehetőségére.

Ha az illesztőprogram visszaállítása nem oldotta meg a problémát, használja a rendszer-visszaállítást (lásd: „Az operációs rendszer visszaállítása“, 62. oldal) a számítógép korábbi, az új eszköz illesztőprogramjának telepítése előtti állapotára való visszaállításához.

A Drivers and Utilities adathordozó használata

Ha sem az illesztőprogram-visszaállítás, sem a rendszer-visszaállítás (lásd „Az operációs rendszer visszaállítása“, 62. oldal) nem oldja meg a problémát, telepítse újra az illesztőprogramot a *Drivers and Utilities CD*-ről.

- 1 A Windows munkaasztal megjelenítése után helyezze be a *Drivers and Utilities CD/DVD*-t.
Ha első alkalommal használja a *Drivers and Utilities* adathordozót, folytassa a step 2 lépéssel. Ha nem, folytassa a step 5 lépéssel.
- 2 Amikor elindul a *Drivers and Utilities* adathordozó telepítőprogramja, kövesse a képernyőn megjelenő utasításokat.
 -  **MEGJEGYZÉS:** Legtöbb esetben a *Drivers and Utilities* program automatikusan elindul. Ha nem, indítsa el a Windows Explorert, kattintson a média meghajtón, hogy megjelenítse a tartalmát, majd kattintson kettőt az **autorcd.exe** állományon.
- 3 Amikor megjelenik az **InstallShield Wizard Complete** (A telepítővarázsló elkészült) ablak, távolítsa el a *Drivers and Utilities* lemezt és kattintson a **Finish** (Befejezés) gombra a számítógép újraindításához.
- 4 A Windows munkaasztal megjelenítése után helyezze be újra a *Drivers and Utilities* adathordozót.

- 5 A Welcome Dell System Owner**
(Üdvözljük a Dell rendszer tulajdonosát!)
képernyő megjelenésekor kattintson a **Tovább** gombra.



MEGJEGYZÉS: A *Drivers and Utilities* (illesztőprogramok és segédprogramok) adathordozó csak az eredetileg a számítógépbe telepített hardverekhez tartozó illesztőprogramokat jeleníti meg. Ha más hardvert is telepített, lehet, hogy az új hardver illesztőprogramja nem jelenik meg. Amennyiben ezek az illesztőprogramok nem jelennek meg, lépjen ki a *Drivers and Utilities* (Illesztőprogramok és segédprogramok) programból. Az illesztőprogrammal kapcsolatos információk az eszköz dokumentációjában olvashatók.

Megjelenik egy üzenet, ami szerint a *Drivers and Utilities* CD/DVD a számítógép hardver alkatrészeit próbálja felismerni.

A számítógép által használt illesztőprogramok automatikusan megjelennek a **My Drivers –The ResourceCD has identified these components in your system** (Saját illesztőprogramok – A forrás CD azonosította ezeket az eszközöket a rendszerben) ablakban.

- 6** Kattintson az újratelepíteni kívánt illesztőprogramra, és kövesse a képernyőn megjelenő utasításokat.

Ha egy adott illesztőprogram nem szerepel a listában, akkor az illesztőprogramra nincs szüksége az operációs rendszernek.

Az illesztőprogramok manuális újratelepítése

Miután kicsomagolta az illesztőprogram fájljait a merevlemezre a korábbi részben leírt módon:

- 1 Kattintson a Windows Vista **Start** gombra , majd jobb egérgombbal a **Számítógép** elemre.
- 2 Kattintson a **Tulajdonságok**→**Eszközkezelő** pontra.



MEGJEGYZÉS: Megjelenhet a **Felhasználói fiók felügyelete** ablak. Ha rendszergazdai jogokkal rendelkezik a számítógépen, kattintson a **Folytatás** gombra, ellenkező esetben kérjen segítséget a rendszergazdától az eszközkezelő használatához.

- 3 Kattintson duplán annak az eszköznek a típusára, amelyhez telepíti az illesztőprogramot (például, **Audio** vagy **Video**).
- 4 Kattintson duplán annak az eszköznek a nevére, amelyhez telepíti az illesztőprogramot.
- 5 Kattintson az **Illesztőprogram** fülön az **Illesztőprogram frissítése**→**Illesztőprogram keresése** a **számítógépen** elemre.
- 6 Kattintson a **Tallózás** gombra, és keresse meg azt a helyet, ahová előzőleg másolta az illesztőprogramokat.
- 7 Amikor megjelenik a megfelelő illesztőprogram neve, kattintson az illesztőprogram nevére, majd az **OK**→**Tovább** gombokra.
- 8 Kattintson a **Befejezés** gombra, és indítsa újra a számítógépet.

Az operációs rendszer visszaállítása

Az operációs rendszert a következő módokon állíthatja vissza:

- A Microsoft Windows Rendszer-visszaállítás a számítógépet egy korábbi működési állapotba helyezi vissza, az adatfájlok érintése nélkül. Az operációs rendszer visszaállítására és az adatfájlok megőrzésére használja első megoldásként a rendszer-visszaállítási szolgáltatást.
- Amennyiben az *Operating System* adathordozóját megkapta a számítógéphez, annak használatával is visszaállíthatja az operációs rendszert. Azonban az *Operating System* lemez használata is töröl minden adatot a merevlemezről. Az adathordozót *csak* abban az esetben használja, ha a rendszer-visszaállítás nem oldotta meg az operációs rendszer problémáját.

A Microsoft® Windows® rendszer-visszaállítás használata

A Windows operációs rendszer rendszer-visszaállítás funkciója segítségével a számítógép visszaállítható egy korábbi, működőképes állapotra (az adatfájlok érintése nélkül), ha a hardverben, szoftverben vagy más rendszerbeállításban történt módosítás miatt a rendszer nemkívánatos működési állapotba került. A Rendszer-visszaállítás bármely módosítása a számítógépen teljes mértékben visszafordítható.



FIGYELMEZTETÉS: Az adatfájlokról rendszeresen készítsen biztonsági másolatot. A rendszer-visszaállítás nem követi nyomon az adatfájlokat, és nem is állítja helyre őket.



MEGJEGYZÉS: A dokumentumban ismertetett eljárások a Windows alapértelmezett nézetére érvényesek, és nem feltétlenül érvényesek, ha a Dell™ számítógépen a Windows Classic nézetet állítja be.



MEGJEGYZÉS: Állítsa a Dell™ számítógépét a Windows klasszikus nézetére.

A rendszer-visszaállítás indítása

- 1 Kattintson a **Start** gombra .
- 2 A Keresés megkezdése mezőbe írja be a `System restore` (rendszer-visszaállítás) kifejezést, és nyomja le az <Enter> billentyűt.



MEGJEGYZÉS: Megjelenhet a **Felhasználói fiók felügyelete ablak**. Ha rendszergazdai jogokkal rendelkezik a számítógépen, kattintson a **Folytatás** gombra, ellenkező esetben az Eszközkezelő használatához kérjen segítséget a rendszergazdától.

- 3 Kattintson a **Next** gombra, és kövesse a képernyőn megjelenő további utasításokat.

Abban az esetben, ha a rendszer-visszaállítás nem oldotta meg a problémát, visszavonhatja a legutolsó rendszer-visszaállítást (lásd: „Az utolsó rendszer-visszaállítás visszavonása”, 64. oldal).

Az utolsó rendszer-visszaállítás visszavonása



FIGYELMEZTETÉS: Az utolsó rendszer-visszaállítás visszavonása előtt mentsen el és zárjon be minden nyitott fájlt, és lépjen ki minden futó programból. A rendszer teljes visszaállításáig ne módosítson, nyisson meg vagy töröljön fájlokat vagy programokat.

- 1 Kattintson a **Start** gombra .
- 2 A Keresés megkezdése mezőbe írja be a `System restore` (rendszer-visszaállítás) szót, és nyomja meg az <Enter> billentyűt.
- 3 Kattintson az **Utolsó visszaállítás visszavonása** lehetőségre, majd a **Tovább** gombra.

Az operációs rendszer adathordozójának használata

Előkészületek

Amennyiben a Windows operációs rendszer újratelepítését fontolgatja egy újonnan telepített illesztőprogrammal fennálló probléma kijavítása érdekében, először próbálja meg használni a Windows Device Driver Rollback (Windows Eszköz-illesztőprogram visszagörgetése) segédprogramot. Lásd: „Visszatérés az illesztőprogram előző verziójához”, 58. oldal. Ha az eszközülesztő visszaállítása nem oldotta meg a problémát, használja a Microsoft Windows Rendszer-visszaállítást az operációs rendszer korábbi, az új eszköz illesztőprogramjának telepítése előtti állapotára történő visszaállításához. Lásd: „A Microsoft® Windows® rendszer-visszaállítás használata”, 62. oldal.



FIGYELMEZTETÉS: A telepítés végrehajtása előtt az elsődleges merevlemezen lévő minden adatfájlról készítsen biztonsági másolatot.

A hagyományos merevlemez-konfigurációk esetében az elsődleges meghajtó a számítógép által először észlelt meghajtó.

A Windows újratelepítéséhez szüksége van a Dell™ operációs rendszert tartalmazó és a Dell *Drivers and Utilities* adathordozóra.



MEGJEGYZÉS: A Dell *Drivers and Utilities* adathordozó a számítógép összeszerelésekor telepített illesztőprogramokat tartalmazza. Használja a Dell *Drivers and Utilities* Illesztőprogramok és segédprogramok adathordozót bármely szükséges illesztőprogram betöltéséhez. A Dell *Drivers and Utilities* lemez és a Dell operációs rendszert tartalmazó lemez nem feltétlenül képezi a számítógép részét.

Ez attól függő, hogy honnan rendelte a számítógépet, illetve hogy igényelte-e az adathordozót.

A Windows újratelepítése

Az újratelepítés 1-2 órát vehet igénybe. Az operációs rendszer újratelepítése után az egyes eszközök illesztőprogramjait, a vírusvédelmi programokat és egyéb szoftvereket is ismételten fel kell telepítenie.

- 1 Mentsen el és zárjon be minden nyitott fájlt, és lépjen ki minden nyitott programból.
- 2 Helyezze be az *Operating System* adathordozót.
- 3 Amennyiben a `Install Windows` (Windows telepítése) üzenet megjelenik, kattintson a **Kilépés** gombra.
- 4 Indítsa újra a számítógépet.

Amikor a DELL embléma megjelenik, azonnal nyomja meg az <F12> billentyűt.



MEGJEGYZÉS: Ha túl sokáig vár és megjelenik az operációs rendszer logója, várjon tovább, amíg megjelenik a Microsoft® Windows® asztal; majd kapcsolja ki a számítógépet, és próbálja újra.



MEGJEGYZÉS: Az alábbi lépések csak egyszer változtatják meg az indító szekvenciát. A következő indítás alkalmával a számítógép a rendszerbeállításokban megadott eszközöknek megfelelően indul el.

- 5 Amikor megjelenik az indítóeszközök listája, jelölje ki a **CD/DVD/CD-RW meghajtót** majd nyomja meg az <Enter> gombot.
- 6 A **CD-ROM-ról való indításhoz** nyomjon meg bármilyen gombot és kövesse a képernyőn megjelenő utasításokat.

Információforrások



MEGJEGYZÉS: Néhány szolgáltatás vagy adathordozó opcionális, ezért nem biztos, hogy a számítógép rendelkezik vele. Elképzelhető, hogy egyes funkciók vagy adathordozók bizonyos országokban nem elérhetőek.



MEGJEGYZÉS: A számítógéphez kiegészítő információk is tartozhatnak.

Dokumentum/Média/Címke	Tartalomjegyzék
<p>Szervic címke/expressz szerviz kód</p> <p>A szervic címke vagy expressz szerviz kód a számítógépen található.</p>	<ul style="list-style-type: none"> • A számítógépet a szervic címkével lehet azonosítani a support.dell.com webhely használatakor vagy a műszaki támogatás igénybevételekor • A támogatás igénybevétele során az expressz szerviz kód megadásával irányíthatja telefonhívását a megfelelő szakemberhez <p>MEGJEGYZÉS: A szervic címke vagy expressz szerviz kód a számítógépen található.</p>

Dokumentum/Média/Címke	Tartalomjegyzék
<p>Drivers and Utilities hordozó</p> <p>A <i>Drivers and Utilities</i> feliratú adathordozó egy CD vagy DVD lemez. Ezt (megrendelése esetén) a számítógéppel együtt szállítjuk.</p>	<ul style="list-style-type: none">• Diagnosztikai program a számítógéphez• A számítógép illesztőprogramjai• Az illesztőprogramok és a dokumentációk legfrissebb verziója a support.dell.com weboldalon található meg• Notebook System Software (NSS)• Olvassel fájlok <p>MEGJEGYZÉS: A lemez Readme fájlokat is tartalmazhat, amelyek a számítógép legfrissebb műszaki változtatásairól tájékoztatnak, vagy szakembereknek és tapasztalt felhasználóknak nyújtanak speciális technikai segédanyagokat.</p>
<p>Az operációs rendszer adathordozója</p> <p>Az <i>Operating System</i> lemez egy CD vagy DVD, amit a számítógéppel együtt szállítanak.</p>	<p>Az operációs rendszert újratelepíti</p>

Dokumentum/Média/Címke	Tartalomjegyzék
<p>Biztonsági, szabályozó, jótállási és támogató dokumentáció</p> <p>Elképzelhető, hogy ezt az információt a számítógéppel együtt megkapta. További szabályozással kapcsolatos információkért lásd a Regulatory Compliance Homepage (Szabályozási megfelelés) honlapját a www.dell.com címen, a következő webhelyen: www.dell.com/regulatory_compliance.</p>	<ul style="list-style-type: none">• Garanciális tudnivalók• Szerződési feltételek (csak USA)• Biztonsági előírások• Szabályozással kapcsolatos információk• Ergonómiával kapcsolatos információk• Végfelhasználói licencmegállapodás
<p>Szervizelési kézikönyv</p> <p>A számítógép <i>Szervizelési kézikönyve</i> megtalálható a support.dell.com címen.</p>	<ul style="list-style-type: none">• Alkatrészek eltávolítása és cseréje• Rendszerbeállítások konfigurálása• Hibakeresés és -elhárítás

Dokumentum/Média/Címke	Tartalomjegyzék
Dell műszaki útmutató A <i>Dell Műszaki útmutató</i> megtalálható a support.dell.com weboldalon.	<ul style="list-style-type: none">• Az operációs rendszerről• Az eszközök használata és karbantartása• Olyan technológiák megértése, mint RAID, Internet, Bluetooth[®] vezeték nélküli technológia, e-mail, hálózat stb.
Microsoft[®] Windows[®] Licenccímke A Microsoft Windows licenc a számítógépen található.	<ul style="list-style-type: none">• Itt rendelkezésére áll az operációs rendszer termékkulcsa

Segítségkérés

Segítségyszerzés



VIGYÁZAT! Amennyiben el kell távolítani a számítógép burkolatát, először húzza ki a hálózati kábelt és a modem kábelét az elektromos aljzatokból. Kövesse a számítógéphez kapott biztonsági utasításokat.

Amennyiben problémát tapasztal a számítógéppel, az alábbi lépésekben leírtak végrehajtásával diagnosztizálhatja, és elháríthatja a problémát:

- 1 A számítógép problémájára vonatkozó információkat és műveleteket itt találja: „Hibaelhárítási javaslatok“, 47. oldal.
- 2 A Dell Diagnostics futtatási műveleteit lásd itt: „Dell Diagnostics“, 44. oldal.
- 3 Töltse ki a(z) „Diagnosztikai ellenőrzőlista“, 77. oldal című részt.

- 4 Vegye igénybe a Dell Support honlapon (support.dell.com) elérhető online szolgáltatásokat a telepítési és hibaelhárítási műveletekhez. A Dell online bővebb támogatási listáját megtalálhatja az alábbi helyen: „Online Szolgáltatások“, 73. oldal.
- 5 Amennyiben az előző lépések nem oldották meg a problémát, nézze meg a(z) „Kapcsolatba lépés a Dell-lel“, 78. oldal című részt.



MEGJEGYZÉS: Hívja a Dell támogatást az érintett számítógép közelében lévő telefonról, hogy az ügyfélszolgálat munkatársa segíthessen a szükséges műveletek elvégzésében.



MEGJEGYZÉS: Nem minden országban áll rendelkezésre a Dell expressz szervizkód rendszer.

A Dell automatizált telefonos rendszerének utasítására, írja be az expressz szervizkódot, hogy a hívás a megfelelő ügyfélszolgálati munkatárshoz kerüljön. Ha nincsen expressz szervizkódja, nyissa meg a **Dell Accessories** mappát, duplán kattintson az **Expressz szervizkód** ikonra, és kövesse az utasításokat.

A Dell Support használatával kapcsolatos utasításokért lásd: „Műszaki támogatás és ügyfélszolgálat“, 72. oldal.



MEGJEGYZÉS: Az alábbi szolgáltatások némelyike nem mindig elérhető az Egyesült Államokon kívül. Hívja fel a Dell képviselőt az elérhetőséggel kapcsolatos információkért.

Műszaki támogatás és ügyfélszolgálat

A Dell ügyfélszolgálatunk készséggel ad választ minden Dell™ hardverrel kapcsolatos kérdésre. Ügyfélszolgálatunk munkatársai számítógép alapú diagnosztikát használnak a gyors és pontos válaszok érdekében.

A Dell támogatási szolgálat elérhetőségét megtekintheti a „Telefonhívás előtti teendők“, 76. oldal című részben, majd keresse meg a lakóhelyének megfelelő elérhetőséget, vagy látogasson el a **support.dell.com** oldalra.

Online Szolgáltatások

A Dell termékeit és szolgáltatásait az alábbi webhelyeken ismerheti meg:

www.dell.com

www.dell.com/ap
(csak Ázsia/Csendes-óceán térsége)

www.dell.com/jp (csak Japán)

www.euro.dell.com (csak Európa)

www.dell.com/la
(Latin Amerika és Karib-térség országai)

www.dell.ca (csak Kanada)

A Dell Support az alábbi webhelyeken és e-mail címeken keresztül érhető el:

- Dell Support webhelyek:

support.dell.com

support.apj.dell.com (csak Ázsia,
a Csendes-óceán térsége és Japán)

support.jp.dell.com (csak Japán)

support.euro.dell.com (csak Európa)

- Dell Support e-mail címek:

mobile_support@us.dell.com

support@us.dell.com

suporte@dell.com (Brazília)

la-techsupport@dell.com
(csak Latin-Amerika és a Karib-térség
országai)

apsupport@dell.com
(csak Ázsia/Csendes-óceáni térség)

- Dell Marketing and Sales (Marketing és értékesítés) e-mail címek:

apmarketing@dell.com

(csak Ázsia/Csendes-óceáni térség)

sales_canada@dell.com (csak Kanada)

- Névtelen fájlátviteli protokoll (FTP):

[ftp.dell.com](ftp://ftp.dell.com) – Jelentkezzen be névtelenül
(anonymous), és használja az e-mail címét
jelszóként.

AutoTech Service

A Dell automatizált támogatási szolgálata (AutoTech) a Dell ügyfelei által feltett, laptop és asztali számítógépekkel kapcsolatos leggyakoribb kérdésekre tartalmaz előre rögzített válaszokat.

Amikor felhívja az AutoTech-et, a telefon gombjainak megnyomásával válassza ki a kérdéseire vonatkozó témákat. A lakóhelyének megfelelő telefonszámot megtalálhatja itt: „Kapcsolatba lépés a Dell-lel”, 78. oldal.

Automatizált rendelési állapot szolgálat

A Dellnél rendelt bármely termék státuszát ellenőrizheti a **support.dell.com** weblapon, vagy felhívhatja az automatizált rendelési állapot szolgálatot. A rögzített hang megkéri Önt a rendelés megtalálásához és jelentéséhez szükséges adatok megadására. A lakóhelyének megfelelő telefonszámot megtalálhatja itt: „Kapcsolatba lépés a Dell-lel”, 78. oldal.

Problémák a rendeléssel

Amennyiben problémája van rendelésével, például hiányzó vagy hibás alkatrészek, helytelen számlázás, forduljon a Dell ügyfélszolgálatához. Híváskor készítse elő számláját vagy a csomagszelvényét. A lakóhelyének megfelelő telefonszámhoz lásd: „Kapcsolatba lépés a Dell-lel”, 78. oldal.

Termékinformáció

Ha információra van szüksége a Dell-nél kapható további termékekkel kapcsolatban, vagy ha megrendelést szeretne feladni, látogasson el a **www.dell.com** weboldalra. A lakóhelyének megfelelő telefonszámért, vagy a kereskedelmi ügyintézővel való kapcsolatfelvételhez lásd: „Kapcsolatba lépés a Dell-lel”, 78. oldal.

Eszközök visszaküldése garanciális javításra vagy visszafizetésre

Készítsen elő minden javításra vagy visszafizetésre visszaküldendő eszközt, az alábbiak szerint:

- 1** Hívja fel a Dellt, hogy kapjon egy visszaküldött termékazonosító számot, és írja rá olvashatóan, jól kivehetően a dobozra.

A lakóhelyének megfelelő telefonszámot megtalálhatja itt: „Kapcsolatba lépés a Dell-lel”, 78. oldal. Küldje el a számla másolatát, és a visszaküldés okát is írja le részletesen.

- 2** Küldje el a diagnosztikai ellenőrzőlistát (lásd: „Diagnosztikai ellenőrzőlista”, 77. oldal), feltüntetve a futtatott tesztek és a Dell Diagnostics hibaüzeneteit (lásd: „Kapcsolatba lépés a Dell-lel”, 78. oldal).

- 3** Készülékcsere vagy visszafizetés esetén küldje el az eszköz(ök)höz tartozó kellékeket (tápkábelek, szoftveres hajlékonylemezek, útmutatók stb.).
- 4** A visszaküldésre szánt berendezést csomagolja az eredeti (vagy azzal egyenértékű) csomagolásba.

A szállítási költségeket Ön vállalja. Szintén Ön felelős a visszaküldött termék biztosításáért, valamint vállalja a termék eltűnésének fennálló kockázatát a szállítás közben. Utánvételes csomagokat nem fogadunk el.

Azokat a csomagokat, amelyek az előírt szükségleteknek nem tesznek eleget, visszaküldjük a feladónak.

Telefonhívás előtti teendők



MEGJEGYZÉS: Híváskor készítse elő az Express szervizkódot. A kód segítségével a Dell automata telefonos támogatásrendszere hatékonyabban irányítja hívását a megfelelő helyre. A Szervizcímkén szereplő számot is kérhetik Öntől (a számítógép hátulján vagy alján található).

Ne felejtse el kitölteni a diagnosztikai ellenőrzőlistát (lásd: „Diagnosztikai ellenőrzőlista“, 77. oldal). Amennyiben lehetséges, kapcsolja be a számítógépet, mielőtt felhívja a Dell-t segítségért, és a számítógép közelében lévő készülékről telefonáljon. Előfordulhat, hogy megkéri néhány parancs begépelésére, részletes információ átadására működés közben, vagy hogy próbálja ki más lehetséges hibaelhárítási lépést magán a számítógépen. Győződjön meg róla, hogy a számítógép dokumentációi elérhetőek.



VIGYÁZAT! Mielőtt a számítógép belsejében bármilyen javításhoz kezd, olvassa el a számítógéphez kapott biztonsági utasításokat.

Diagnosztikai ellenőrzőlista

Név:

Dátum:

Cím:

Telefonszám:

Szervizcímke (vonalkód a számítógép hátulján vagy alján):

Expressz szervizkód:

Visszaküldött termék azonosítószáma (ha kapott ilyet a Dell műszaki támogatást ellátó munkatársától):

Operációs rendszer és verziója:

Eszközök:

Bővítőkétyák:

Csatlakozik hálózathoz? Igen Nem

Hálózat, verzió és hálózati adapter:

Programok és verziók:

Nézze át az operációs rendszer dokumentációit, hogy meghatározhassa a rendszerindító fájlok tartalmát. Ha a számítógéphez nyomtató csatlakozik, nyomtasson ki minden fájlt. Ha mégsem, mentse el az összes fájl tartalmát, mielőtt felhívna a Dell-t.

Hibaüzenet, hangkód vagy diagnosztikai kód:

A probléma leírása és a végrehajtott hibaelhárítási műveletek:

Kapcsolatba lépés a Dell-lel



MEGJEGYZÉS: Amennyiben nem rendelkezik aktív Internet kapcsolattal, elérhetőséget találhat a megrendelőlap, számlán, csomagolás szelvényen vagy a Dell termékkatalógusban.

A Dell többféle online és telefonos támogatási és szolgáltatási megoldást kínál. Az elérhetőség országonként és termékenként változik, és előfordulhat, hogy néhány szolgáltatás nem áll rendelkezésre az Ön régiójában. A Dell-t kereskedelmi, műszaki támogatás vagy ügyfélszolgálati ügyek miatt felkeresheti a:

- 1 Látogasson el a **support.dell.com** címre és ellenőrizze, hogy az Ön országa vagy régiója szerepel-e a **Choose A Country/Region** (Válasszon országot/régiót) legördülő menüben a lap alján.
- 2 Kattintson a bal oldalon található **Lépjön kapcsolatba velünk** pontra, és válassza ki a megfelelő szolgáltatást vagy támogatást, amelyre szüksége van.
- 3 Lépjön kapcsolatba a Dell-el az Önnek legkényelmesebb módon.

Tárgymutató

A

- adathordozó
 - illesztőprogramok
és segédprogramok, 68
- akkumulátor
 - eltávolítás, 11

B

- biztonsági információk, 69
- biztonsági kábel nyílása
 - leírás, 10

C

- csatlakoztatás
 - hálózat, 15
 - hálózati kábel, 14
 - internet, 15
 - USB-eszközök, 14
 - váltóáramú adapter, 14

D

- Dell
 - kapcsolatba lépés, 71, 78
 - Műszaki frissítés szolgálat, 54
 - műszaki támogatás
 - és ügyfélszolgálat, 72
 - Support segédprogram, 54
 - szoftver frissítések, 54

Tárgymutató

Dell Diagnostics, 44
 indítás a Drivers and Utilities
 adathordozóról, 46
 indítás a merevlemezről, 45

Dell műszaki útmutató, 70

DellConnect, 73

diagnosztika
 Dell, 44

dokumentáció, 67
 Dell műszaki útmutató, 70
 Szervizelési kézikönyv, 69-70

Drivers and Utilities adathordozó
 Dell Diagnostics, 44

E

ergonómiával kapcsolatos információk, 69

Express szervizkód, 67

F

Feltételek, 69

frissítések
 szoftver és hardver, 54

G

garanciális tudnivalók, 69

H

- hálózati csatlakozó
 - leírás, 9
- hálózatok
 - csatlakoztatás, 15
- hibaelhárítás, 31, 69
 - a programok és a Windows kompatibilitása, 52
 - Dell Diagnostics, 44
 - hibaüzenetek, 31
 - javaslatok, 47
 - kék képernyő, 53
 - memória, 50
 - program összeomlik, 51
 - számítógép nem válaszol, 51
 - szoftver, 51-53
 - üzemelési, 48
 - üzemjelző fény állapotok, 48

I

- IEEE 1394 csatlakozó
 - leírás, 9
- illesztőprogramok
 - azonosítás, 57
 - Illesztőprogramok és segédprogramok, 68
 - újratelepítés, 58
 - visszatérés az illesztőprogram előző verziójához, 58
- Illesztőprogramok és segédprogramok adathordozó, 59, 68
- információk keresése, 67
- internet
 - csatlakozás, 15

K

kapcsolatba lépés a Dell-lel, 71, 78

kijelző

leírás, 7

L

licenccímke, 70

M

meghajtók, 57

memória

hibaelhárítás, 50

műszaki adatok

akkumulátor, 26

billentyűzet, 25

érintőpad, 26

fizikai, 29

kijelző, 24

kommunikáció, 22

környezeti, 29

memória, 20

mind, 19

portok és csatlakozók, 21

processzor, 19

rendszerinformáció, 20

váltóáramú adapter, 28

videó, 23

N

nézet

elől, 5-6

hátral, 8

Notebook rendszerszoftver, 68

O

operációs rendszer

adathordozó, 64

operációs rendszer termékulcsa, 70

P

pöcökegér/érintőpad gombjai

leírás, 6

S

S.M.A.R.T, 43

specifikációk

hang, 23

szabályozással kapcsolatos
információk, 69

Szervizcímke, 67

Szervizelési kézikönyv, 69-70

szoftver

frissítések, 54

hibaelhárítás, 52-53

problémák, 52

újratelepítés, 57

T

támogatás, 71
 DellConnect, 73
 helyi, 73
 kapcsolatba lépés a Dell-lel, 78
 műszaki támogatás és ügyfélszolgálat, 72
 online szolgáltatások, 73

támogatási információk, 69

telefonszámok, 78

telepítés
 gyors telepítés, 13
 számítógép, 13

U

újrategyítés
 illesztőprogramok és segédprogramok, 58
 szoftver, 57

üzemelés
 hibaelhárítás, 48
 üzemjelző fény állapotok, 48

V

varázslók
 programkompatibilitási varázsló, 52
Végfelhasználói licencszerződés
 (EULA), 69

W

Windows licenccímke, 70
Windows Vista
 Program-kompatibilitási varázsló, 52